

Plukrijp

voor Dummies

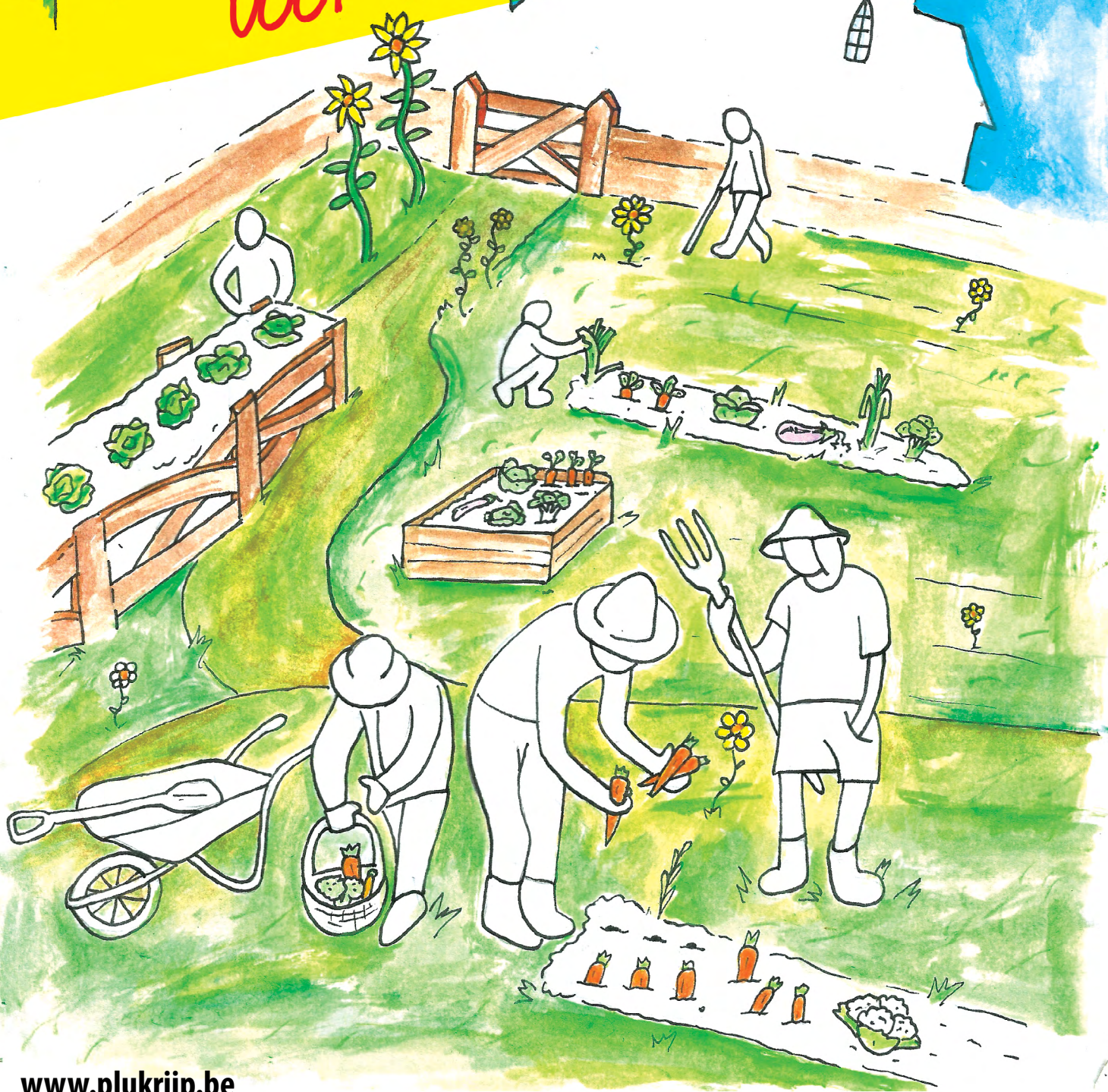

- **Introductie 3**
- **Waarom hebben we een groententuin nodig 4**
 - **Gezondheid 4**
 - **Ecologie 5**
 - **Sociaal 6**
- **Wat hebben we nodig voor een groententuin 7**
 - **Een plan 8**
 - **Korte en lange termijn 8**
 - **Welke groenten en hoeveel groenten 9**
 - **Zaaien en oogsten doorheen het hele jaar 10**
 - **Lokaal klimaat 11**
 - **Gemengd planten 12**
 - **Land 13**
 - **Mogelijkheden rondom ons 13**
 - **Locatie en karakteristieken 14**
 - **Gereedschap en materialen 15**
- **Zorg dragen voor de bodem 16**
 - **Bodemleven 16**
 - **Bodemlagen 17**
 - **Bodemstructuur 17**
 - **Toepassing in de tuin 18**
 - **Composthoop en kippen 19**
- **Begin een groententuin 21**
 - **1m²bak 21**
 - **Maak de bodem proper 21**
 - **Verhoogde bedden 22**
 - **Microklimaat 23**
- **Groenten 24**
 - **Centenboom 24**
 - **Eenjarigen, tweekjarige en doorlevende planten 24**
 - **Eenjarigen 25**
 - **Tweekjarige 25**
 - **Doorlevende 26**
 - **Zaad 26**
 - **Direct zaaien 27**
 - **Voorzaaien en verplanten 28**
 - **Zaad productie 29**
 - **Vegetatieve vermeerdering 30**
 - **Kalender 31**
- **De groententuin verzorgen 33**
 - **Waterhuishouding 33**
 - **Onkruid wieden 35**
 - **Bestrijding en ziektes 35**
- **Oogsten, bewaren en verwerken van groenten 36**
 - **Oogsten 36**
 - **Bewaren 37**
 - **Verwerken 37**
- **Plukrijp Pot 38**
- **1m² bak 39**

Groenten Lijst / Oogst Raster

- Legend **40**
 - Aardbei **41**
 - Ajuin **43**
 - Basilicum **45**
 - Bieslook **47**
 - Bloemkool **49**
 - Boerenkool **51**
 - Broccoli **53**
 - Courgette **55**
 - Dille **57**
 - Erwt **59**
 - Krulandijvie **61**
 - Kervel **63**
 - Komkommer **65**
 - Koriander **67**
 - Koolrabi **69**
 - Lage boon **71**
 - Look **73**
 - Mosterdblاد **75**
 - Munt **77**
 - Oost indische kers **79**
 - Oerprei **81**
 - Pastinaak **83**
 - Pompoen **85**
 - Radijs **87**
 - Rode biet **89**
 - Rode melde **91**
 - Rucola **93**
 - Snijboon **95**
 - Selder **97**
 - Sluitkool **99**
 - Sla **101**
 - Spinazie **103**
 - Shiso **105**
 - Tomaat **107**
 - Venkel **109**
 - Veldsla **111**
 - Warmoes **113**
 - Wortel **115**
 - Winterprei **117**
 - Winterpostelein **119**
 - Zomerpostelein **121**
 - Zomerprei **123**
 - Zuring **125**

Introductie

*Een moestuin aanleggen en onderhouden moet niet moeilijk zijn.
In dit boek leggen we de basis uit, zodat iedereen direct kan starten op het
terras tot in een samentuinproject.*

Er wordt regelmatig verwezen naar een 1m²bak.

Dit is een bak van 1m² groot die verdeeld is in 9 delen.

Hoe groter het project, hoe meer bakken.

Dit is een heel simpele en productieve manier van tuinieren.

Het boek bestaat uit een algemene uitleg en een bijlage met extra uitleg per plant.

plukrijp.be



Waarom hebben we een groententuin nodig



Zelf gekweekte groenten zijn verser, gezonder, onbespoten en goedkoper. Eerlijk is heerlijk.



Waarom hebben we een groententuin nodig

Ecologie



Groenten die gekweekt worden door de conventionele landbouw verbruiken 100 – 400 X meer energie dan traditioneel gekweekte groenten.

Conventionele landbouw gebruikt grote machines, kunstmeststof, pesticides en de groenten worden over een lange afstand getransporteerd. Al de energie die hiervoor nodig is, is gebaseerd op eindige bronnen zoals olie, steenkool, kernenergie,....

Groenten uit je eigen moestuin worden gekweekt met behulp van weinig gereedschappen, geen kunstmeststof, geen pesticides en lokaler kan niet.

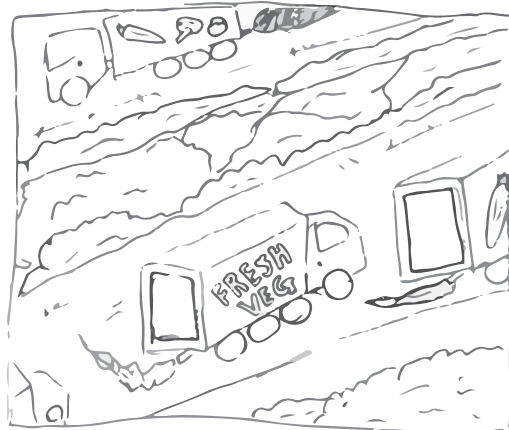
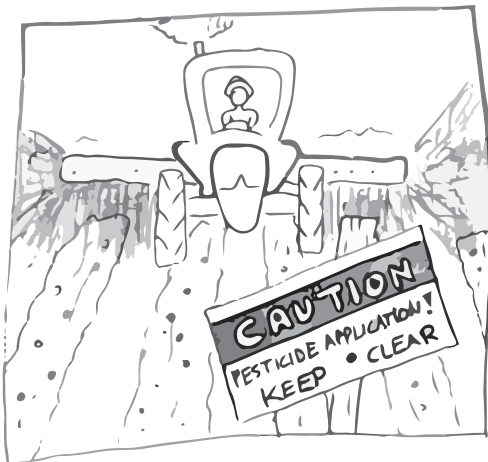

Een groententuin onderhoud je samen met je gezin en als het kan, samen met je buren. Het teveel aan oogst kan je delen met je buren, vrienden, familie, volkskeukens,... . Ook gereedschappen kan je delen met je buren.



Wat hebben we nodig voor een groententuin

De benodigdheden voor een groententuin zijn afhankelijk van de grootte van de groententuin die je wilt. Gaande van een 1m² bak op een terras tot een gemeenschapstuin van 1Ha. In alle gevallen heb je een plan, een stuk land en gereedschappen nodig.

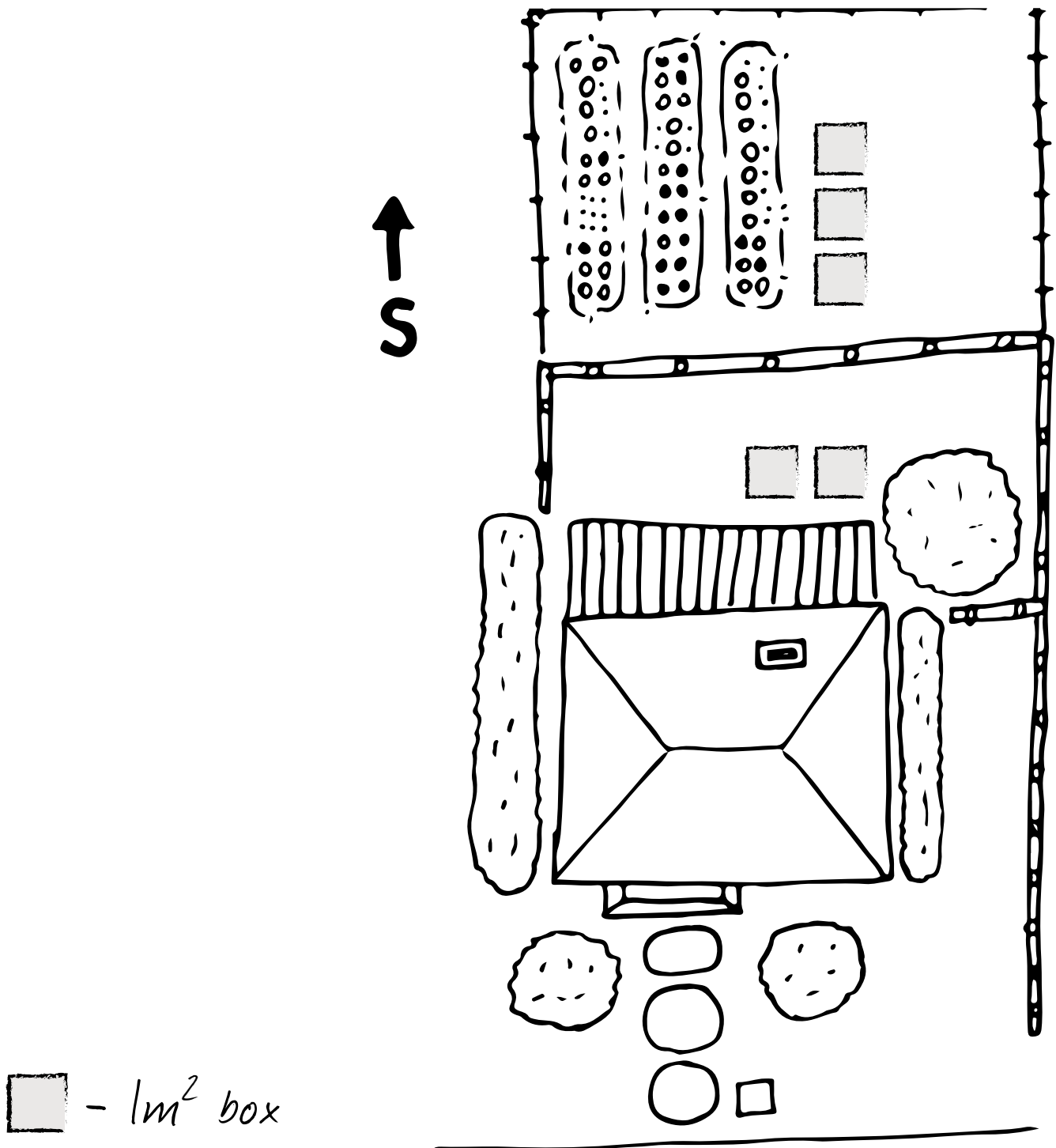

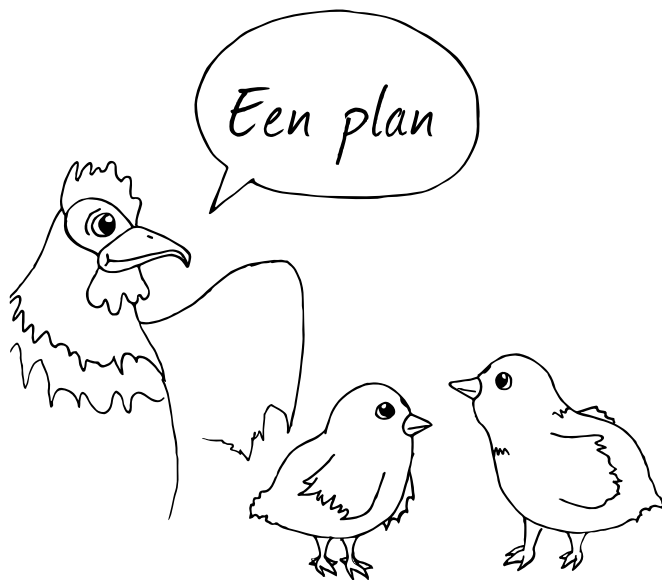

Een plan moet gebaseerd zijn in de tijd en ruimte. Dit hangt heel sterk samen met het land, je medetuiniers en de tijd die jullie eraan willen besteden.



Een groententuin evolueert doorheen een seizoen en doorheen de jaren. Bekijk wat je wilt bereiken met je tuin voor dit seizoen en bekijk ook wat je wilt bereiken over 5 jaar.

Je kan klein beginnen met enkele 1m²bakken of enkele verhoogde bedden voor het eerste jaar en elk jaar uitbreiden naargelang de vraag. Bereid je grond al voor op de uitbreidingen door er bijvoorbeeld kippen of varkens te zetten.

Denk aan de mogelijkheden om nu fruitbomen te planten die binnen 3 jaar vruchten geven.

Als je een stuk land mag gebruiken van andere mensen of de gemeente dan ben je niet altijd zeker over de termijn. Doe geen zotte investeringen, maar zet die 4 fruitbomen, ben jij het niet die de vruchten oogst dan is het misschien wel iemand anders.

Een tweedehands serre kost niet zoveel en kan altijd verplaatst worden.





Welke groenten en
hoeveel groenten

Welke groenten groeien in dit klimaat? Heb je een serre ter beschikking? Zie hiervoor bij de plantenfiches.

De 1m² bak kan je zien als een kleine serre mits een plastic dakje

Welke groenten passen in de ruimte? Op een klein oppervlakte is het interessanter om vooral bladgroen en kruiden te kweken, dit kan doorlopend en vaak geoogst worden. Op een grotere oppervlakte wordt het ook interessant om aardappelen, pompoenen, wortelen, granen, ... te kweken. Kleinfruit kan gemakkelijk gezet worden op verloren stukjes grond, heggen.

Voor hoeveel mensen wordt er gekweekt en hoeveel groenten eten ze uit de tuin? Jij en je gezin, je familie, je burens, een volkskeukenproject,...

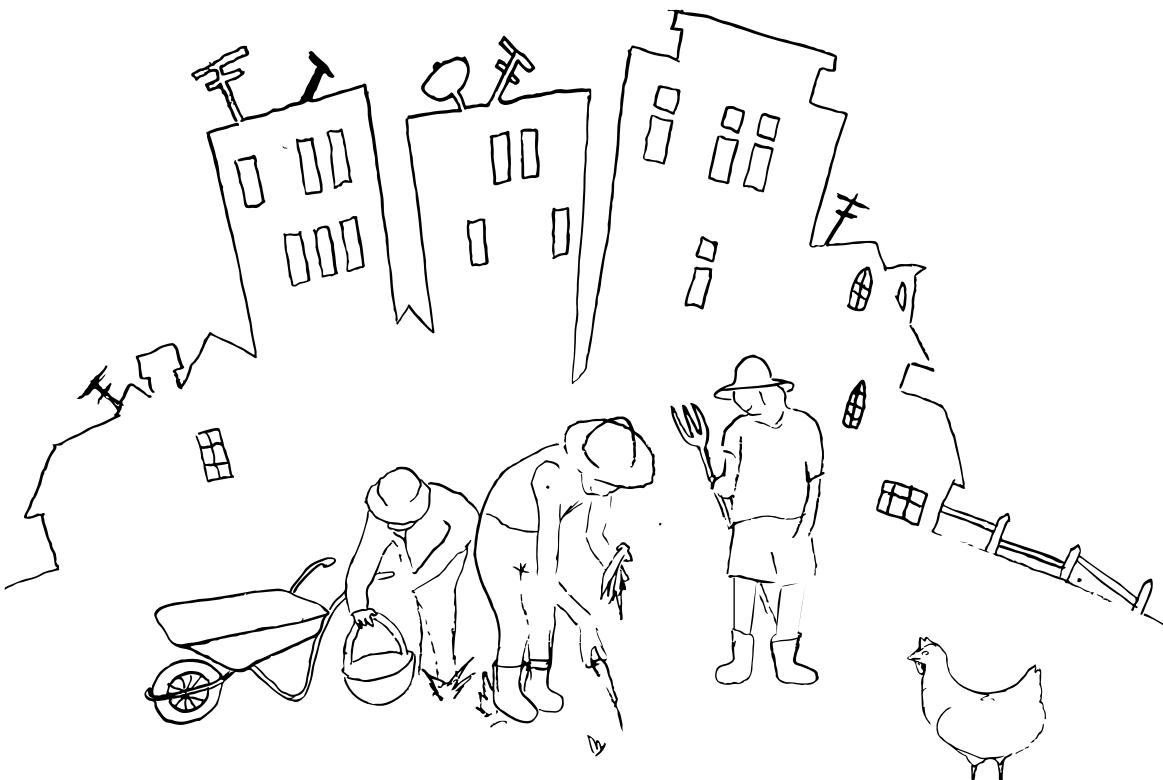

Zaaien en oogsten
doorheen het hele jaar

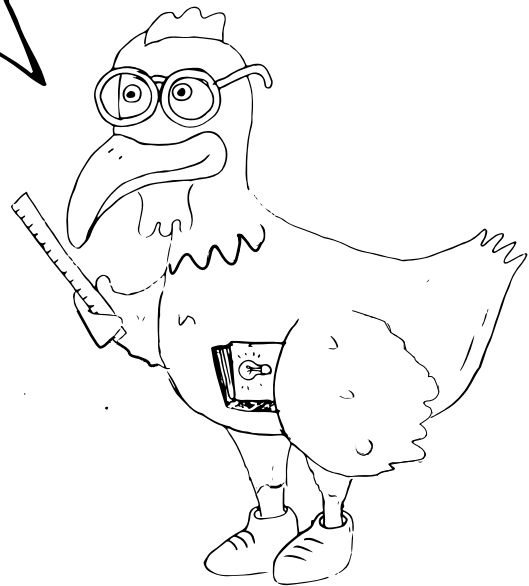

Als je het hele jaar door wilt oogsten dan moet je ook het hele jaar door zaaien. Hierbij moet er rekening gehouden worden met de seizoenen. Tomaten groeien in de zomer, veldsla in de winter. Een aantal groenten zaai en plant je een- of tweemaalig per jaar, zoals tomaten, pompoen, komkommer, prei, erwten, bonen, spinazie, kervel... . Andere groenten zaai je constant zoals sla, koriander, wortels, mosterdblad, kijk hiervoor op de plantenfiches.



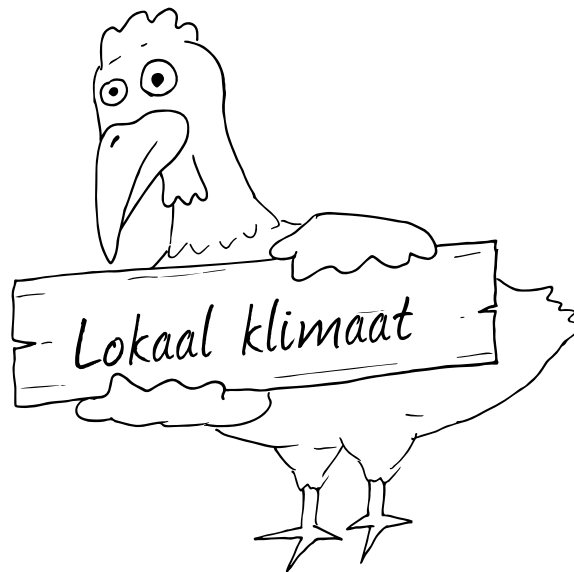

Deze folder is geschreven op basis van het belgische klimaat. Dit heeft een effect op de zaai- en oogsttijden en de soorten groenten die gekweekt kunnen worden.

België ligt in een gematigd zeeklimaat. We hebben 4 seizoenen en genoeg regen, zo niet te veel regen. Door de klimaatsveranderingen kan dit natuurlijk veranderen, onze indruk op deze moment is dat de seizoenen verlaten, de zomer duurt langer, maar de lente met onguur weer ook. Elk jaar is het weer anders, dus ook elk jaar is het zaaien en planten van groenten anders. Vriezen je vroege slaplantjes dood, geen nood zaai er gewoon opnieuw.



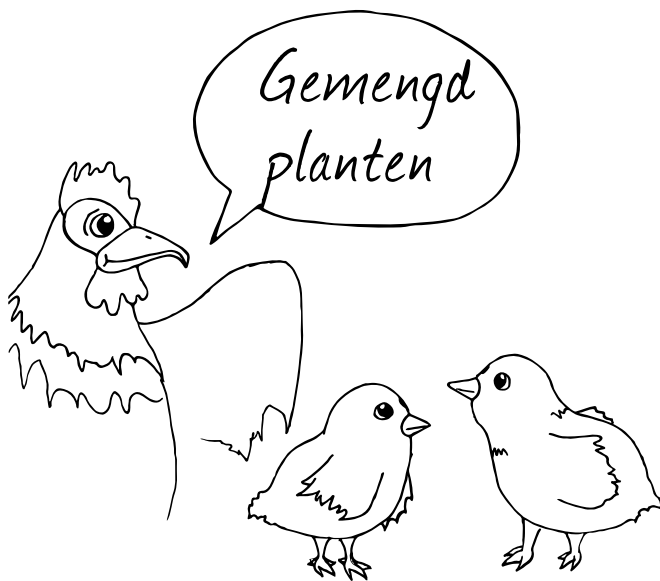

Er zijn verschillende goede argumenten om groenten gemengd te planten.

Ten eerste is het voor schadelijke insecten en ziektes moeilijker om alle planten van dezelfde soort te vinden.

Ten tweede maakt het teeltwisseling en de ingewikkelde schemas die erbij horen onnodig. Als je alles doorheen zet en de gaatjes die vrijkomen terug opvult met nieuwe planten dan zal het meeste automatisch telkens op een andere plaats staan.



Ten derde verhoogt het je productiviteit. Een vak van 30 cm^2 waarop 4 lookplanten staan die omhoog groeien met eromheen 9 spinazieplanten die in de breedte groeien levert een hogere productie per 30 cm^2 op dan een 30 cm^2 vak met 9 spinazieplanten en een 30 cm^2 vak met 9 lookplanten.

Bij het gemengd planten moet je kijken naar de mogelijkheden qua plaats en de mogelijkheden in de tijd. Combineer planten die omhoog groeien met planten die breed groeien. Zaai nieuwe plantjes tussen planten die bijna geoogst gaan worden, hierdoor groeien de kiemplantjes op in een microklimaat, krijgen ze de plaats die ze nodig hebben nadat de oudere planten geoogst zijn en maak je tijdwinst. Voor specifieke voorbeelden kan je in de plantenfiches kijken.



Mogelijkheden rondom ons

Wandel rond en kijk om de mogelijkheden voor een groententuin te zien. Hoe dichterbij, hoe beter. Start je een tuin met meerdere mensen dan mag het iets verder weg zijn. Een 1m² bak op je terras, je tuin, een braakliggend stuk bouwgrond, een ongebruikt stuk tuin van de burens, een parkje, een slecht onderhouden bloembak van de gemeente, een breed stuk trottoir van de gemeente, een kloostertuin,... . Afhankelijk van de situatie kan je overleggen met de eigenaar of niet. Je kan niet zonder iets te zeggen een stuk tuin van je buur inpalmen maar je kan wel de buurt verfraaien door een niet onderhouden bloembak van de gemeente ongevraagd in te palmen.



Locatie en karakteristieken

Elke locatie heeft zijn mogelijkheden en beperkingen.
Komt er zon? Planten hebben zon nodig maar met enkele uren zon per dag kunnen ze al groeien.
Hoe groot is het?
Is er grond, of moet je met bakken op beton werken?
Is het beschermd tegen de wind?
Zijn de mensen die in de buurt wonen geïnteresseerd?
Staat er veel onkruid, struikgewas en bomen?



Gereedschap en materialen

Afhankelijk van de grootte van je tuin en het aantal mensen dat erin werkt, heb je meer of minder gereedschap nodig.

1m² bak:

- eenmalig een kruitwagen en/of sterke plastic zakken om compost en grond aan te voeren
- een mes om te oogsten
- een handkrabber

groententuin:

- kruitwagens
- schuppen
- spades
- rieken
- harken
- hakken
- krabbers
- cultivators
- gatenstoempers

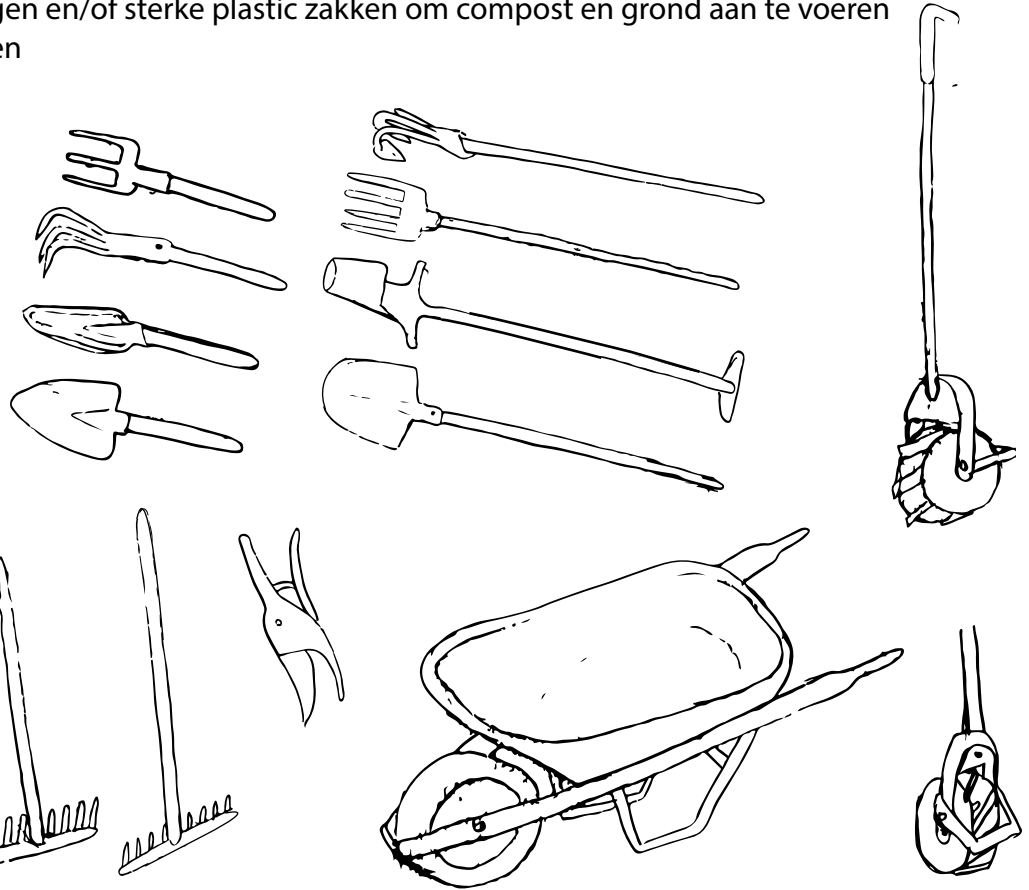

De aantallen variëren naargelang het aantal mensen die in de tuin werken.

Ook de hoeveelheid materialen verschilt naargelang de grootte van de tuin.

1m² bak:

- 4 houten planken van 1m25 afbeelding 9 houten planken hoe te doen
- ongeveer 300 kg of 1/5 m³ compost

groententuin:

- hout, stenen, beton,... voor de zijanten van de verhoogde bedden
- compost om te starten
- mulch voor de paden, dit is organisch onverteerd materiaal en zorgt ervoor dat er minder onkruid in de paden groeit.

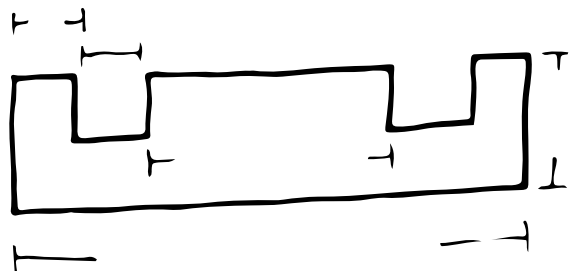
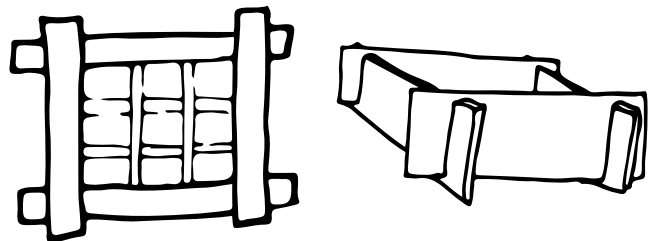

Zorg dragen voor de bodem

De bodem en al het leven erin is het hart van je tuin. Als je zorg draagt voor je bodem, krijg je gezonde, sterke planten. De meeste bodems zijn al gezond en vruchtbaar!

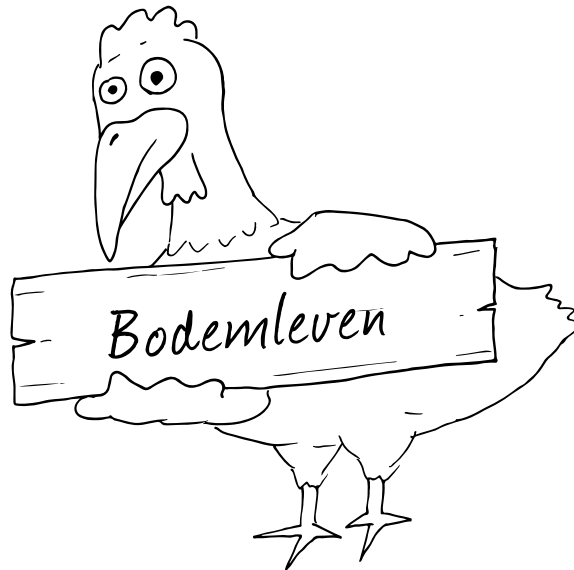

$\frac{1}{4}$ van het leven op aarde bevindt zich ondergronds. 1 m^2 grasland bevat 50 km schimmeldraden van 100 soorten schimmels, 100 miljard bacteria van 10 000 soorten en tientallen soorten insecten. Rondom de plantenwortels is er een verhoogde activiteit van organismen. Hier werken schimmels en bacteriën samen met plantenwortels om voor elkaar de nodige voedingsstoffen te voorzien. Door liefdevol met de bodem om te gaan kan men dit leven stimuleren.



Zorg dragen voor de bodem

De bodem bestaat uit meerdere lagen, de dikte van elke laag is afhankelijk van de locatie. De toplaag is humusrijk en vruchtbaar, hieronder bevindt zich de uitlooiingslaag waar een deel van de nutriënten in uitspoelt en daaronder het moedergesteente. Voor ons is de humusrijke laag het belangrijkste, hier speelt het meeste bodemleven zich af en wordt de vruchtbaarheid voor onze groenten gecreëerd.

De waterhuishouding heeft ook een invloed op de bodem, dit zorgt voor een aërobe laag en een anaërobe laag. In de aërobe laag leven de meer zuurstofminnende organismen en in de anaërobe laag leven de meer zuurstofarme organismen.

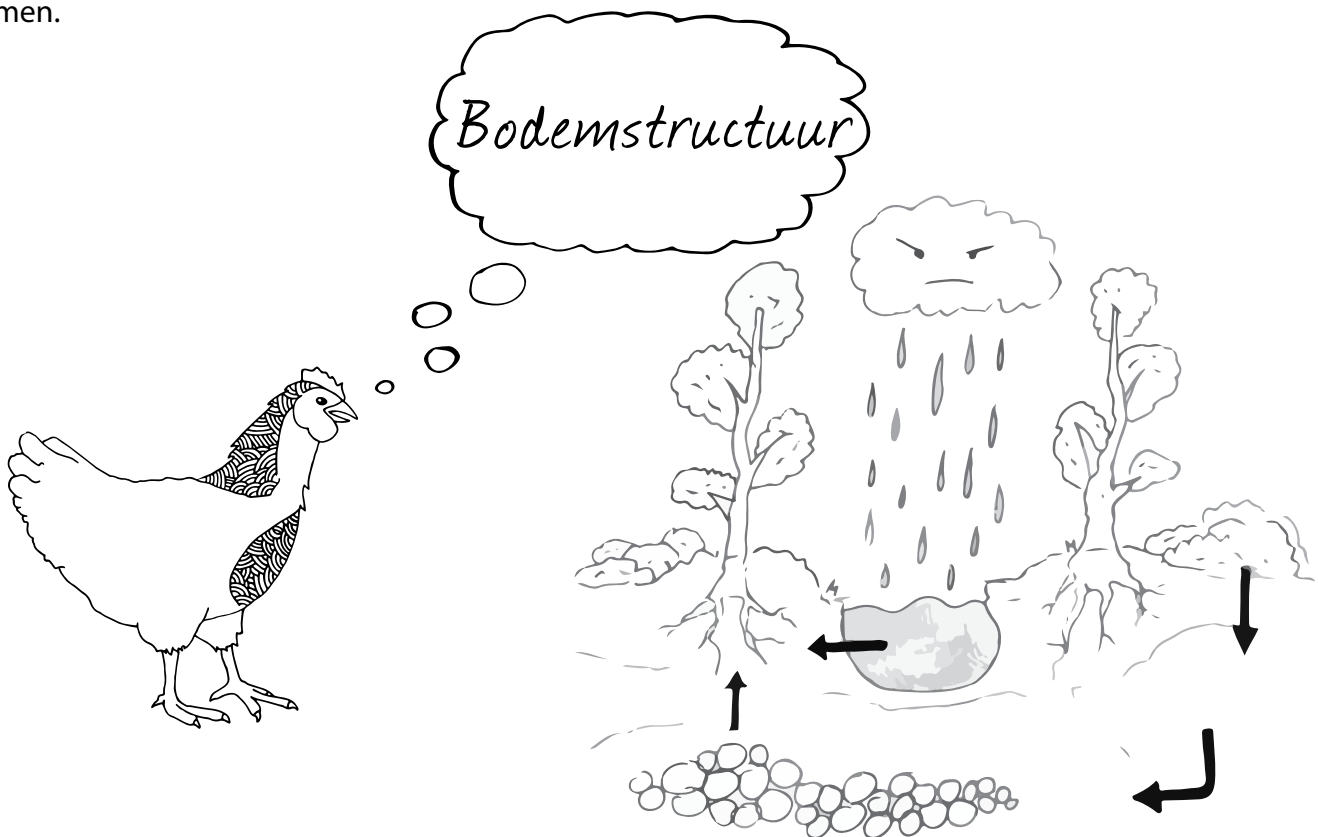

Een goede bodem bestaat voor de helft uit aggregaten (aaneengekoekt zand, klei en organisch materiaal) die voor een korrelige structuur zorgen en voor de helft uit poriën waarin het bodemleven zich afspeelt en water en lucht zich bevindt. Organisch materiaal en bodemleven zorgen ervoor dat de poriën open blijven. De grote poriën zorgen ervoor dat overtollig water doorsijpelt en de kleine poriën zorgen ervoor dat water wordt bijgehouden voor drogere periodes.

Een goed gestructureerde grond kan x keer meer water vast houden dan een vastgereden grond.



Toepassing in de tuin

Door de bodem zo min mogelijk om te keren laten we de aërobe bacteriën en anaërobe bacteriën in de laag waar ze horen en kunnen ze daar rustig zonder verstoring de bodem vruchtbaar maken voor ons. Ook verbreken we hierdoor de poriënstructuur niet zodat de waterhuishouding in orde blijft.

Bovenop de grond enkele centimeters organisch materiaal toevoegen in de vorm van rijpe compost stimuleert het bodemleven.

Regelmatig de bovenste 2-5 cm krabben zorgt ervoor dat het bodemleven geactiveerd wordt, hierdoor wordt er meer vruchtbaarheid gecreeërd. De bovenstaande richtlijnen zijn richtlijnen, geen vaststaande regels! Bijvoorbeeld bij het maken van verhoogde bedden wordt de grond eenmalig fameus door elkaar gegooid om op langere termijn betere resultaten te halen. Wees niet ongeduldig, de grond "legt" zich vanzelf goed als je hem met rust laat.

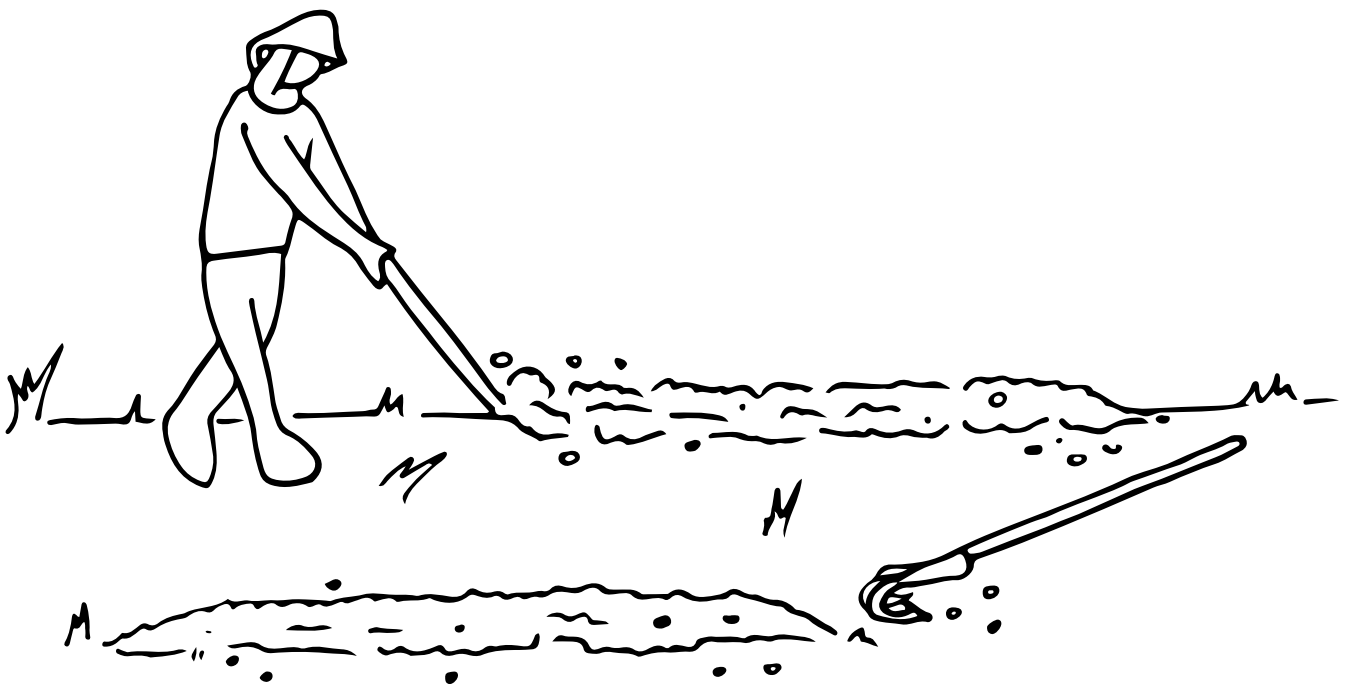



Compost en kippen zijn 2 handen op 1 buik. De kippen kunnen eten voor zichzelf uit de restjes halen en krijgen een gigantische voorraad wormen tot hun beschikking. Daarnaast zorgen de kippen dat de compost goed gekrabd, verspreid en gemengd wordt. Vergeet de overheerlijke eieren die de kippen je geven niet. Al het mogelijke organisch materiaal dat je te pakken kan krijgen en niet te groot is (geen boomstronken en dikke takken) kan bij in de kippenhokcomposthoop, de kippen zorgen hier voor de verdere verwerking. Probeer van overal materiaal bijeen te sprokkelen.

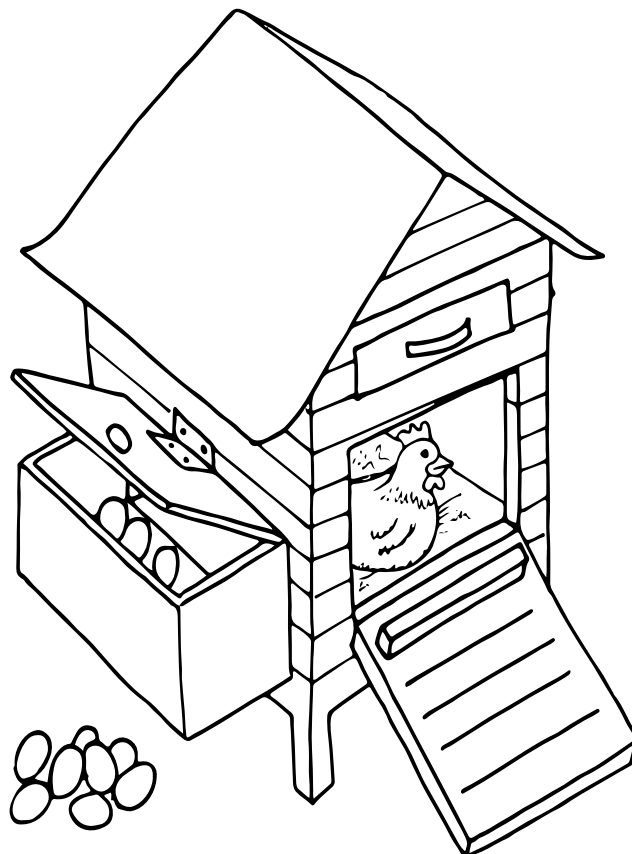

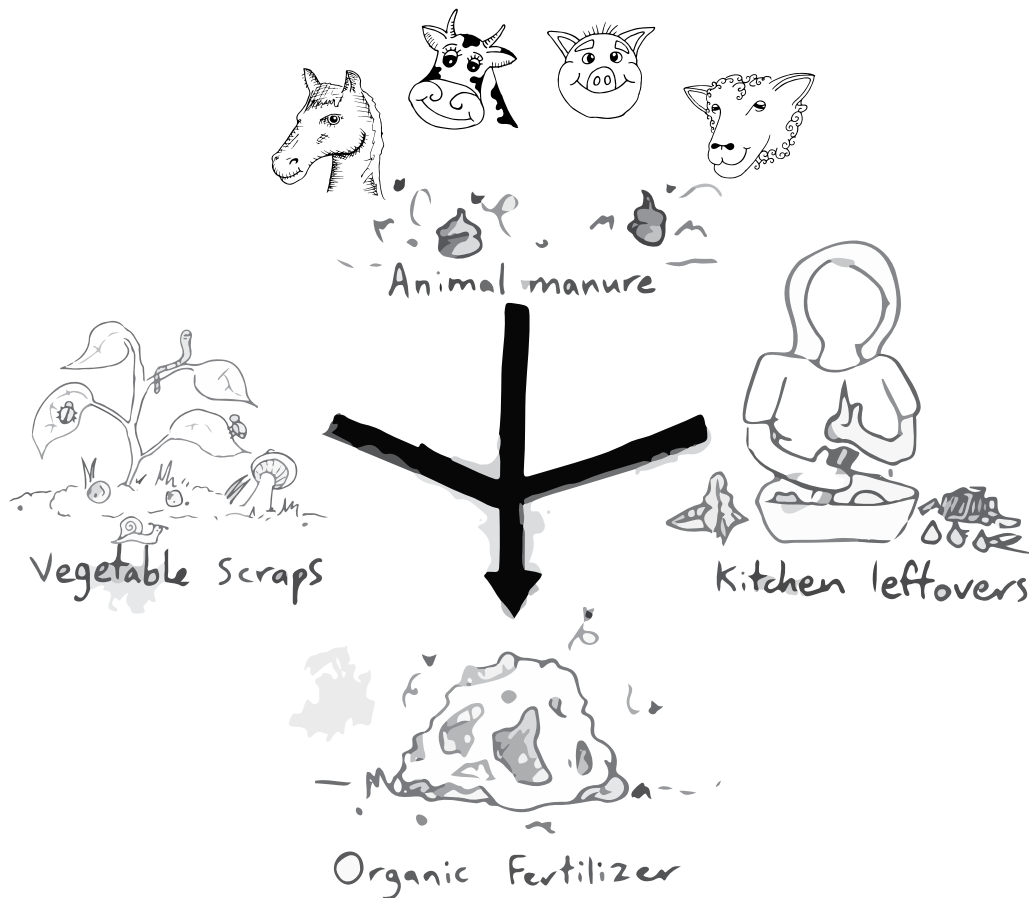

Als je geen plaats hebt voor kippen, dan kan een compostvat zorgen voor de compostering. Hierin moet je het grotere organisch materiaal zelf versnipperen en de compost regelmatig omdraaien/ dooreen mengen. Probeer divers materiaal bijeen te krijgen. Trek je niets aan van lijstjes over wat al dan niet op composthoppen mag. Alle organisch materiaal wordt verteerd!



Begin een groententuin

1m² bak

Waar plaats je de bak?

Het beste is op een stukje grond zodat de planten een connectie houden met moeder aarde. Op een stuk beton, terras,... is ook mogelijk, zorg voor afwatering. Zonder de connectie met de grond moet je ook meer aandacht besteden aan het water geven.

Maak de grond vrij van onkruid en rommel, Als je in de herfst begint met voorbereiden dan kan je de grond de hele winter afdekken met een oud tapijt, antiworteldoek,...

Vul de bak met oude rijpe compost, eigen compost is het beste, je kan ook compost krijgen in je gemeente.



Maak de bodem proper

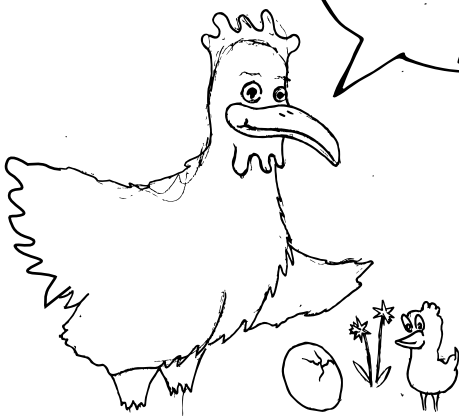

Verwijder rommel, struikjes en onkruid. Kijk hoeveel schaduw de bomen geven en snoei ze of verwijder ze desnoods.

Selecteer de beste stukjes grond met het meeste zonlicht en het minste onkruid of het minst hardnekkige onkruid. Begin hier met je tuin. Maak op de stukken met het meeste onkruid tijdelijk een kippenhok.

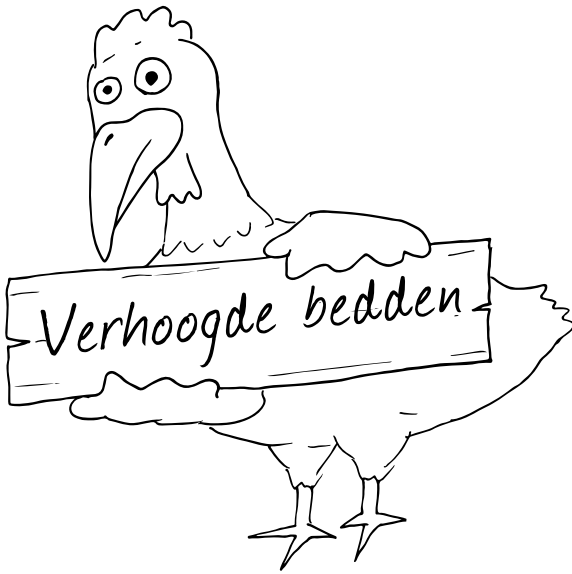

Verhoogde bedden zorgen voor een dikkere laag vruchtbare grond en hebben een interessantere waterhuishouding. Je kan je bedden verhogen tussen 15 cm en 50 cm. Afhankelijk van de omstandigheden en het beschikbare materiaal. Als je grond vaak te nat wordt, is het interessanter om je bedden hoger te maken zodat het aerobe bodemleven niet elke keer dat het regent verzuipt.

Duid met enkele koordjes en paaltjes aan waar je bedden komen en waar je paadjes komen. Een bed is normaalgezien 1.25 m en een paadje 30-60 cm afhankelijk van de beschikbare plaats.

Als je materiaal ter beschikking hebt, maak dan zijkanten van hout, stenen, eender welk materiaal dat je te pakken kan krijgen.

Als je dit niet hebt, beperk je dan tot een verhoogd bed van 15 cm.

Stond er veel onkruid? schup de bovenste 10 cm van de paadjes op de bedden. Vul aan met 30 cm paardenmest op het bed. Schup een laag van 20 cm rijpe compost en vruchtbare grond uit de paadjes bovenop deze laag paardenmest. Let erop dat je enkel de vruchtbare grond uit de paadjes schept. De paardenmest houdt het onkruid tegen. De hoop komt uit boven de rand van het bed maar zal in enkele weken tijd nog zakken.

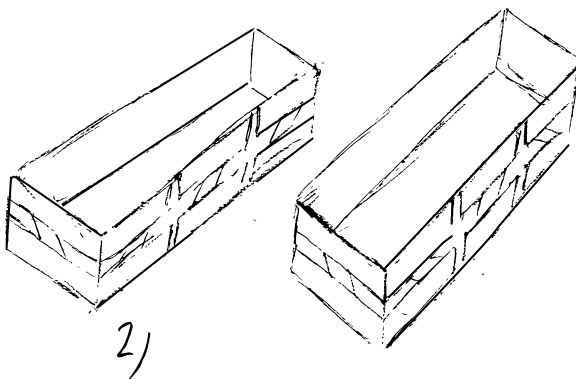

2)

saw pallets in half

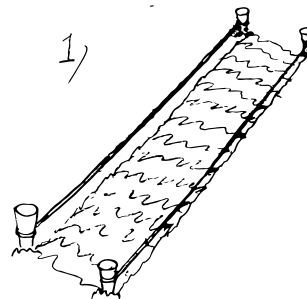
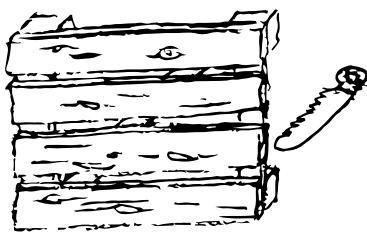

mark out beds

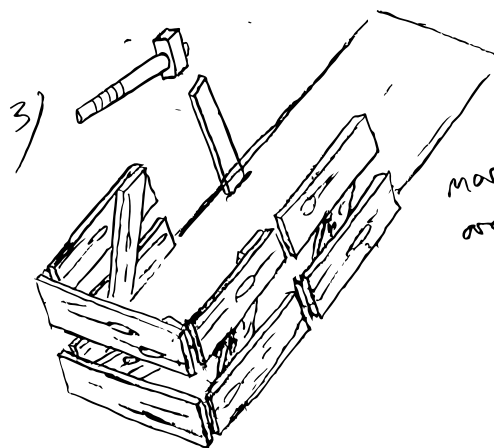

mark out area with pallets



Een tuin wordt beïnvloed door verschillende factoren, probeer zo veel mogelijk factoren die je tuin beïnvloeden op te sommen en bedenk bij elke factor hoe die gebruikt kan worden ten voordele van de tuin. Met een zorgvuldig design kan je een microklimaat creëren waardoor je eerder in het jaar en later in het jaar kan planten. Bv.: een stad is 2 à 3 °C warmer dan het platteland.

Vanwaar schijnt de zon? Waar horen de fruitbomen?

Vanwaar komt de wind? Een haag?

Naar waar gaat het water? Grachtjes?

Plaats voor klimplanten? Hekwerk? Muur?

Zuidelijke muur die warmte vangt van de zon?



Zoek een mooi beschut zonnig plaatsje in de tuin. Zaai hier een 5 eurocent muntje.

Centenboom

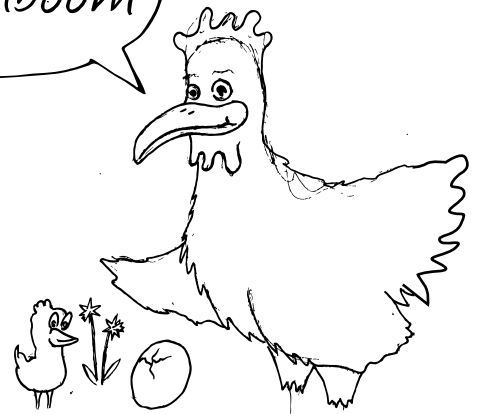

Eenjarigen, tweejarigen
en doorlevende planten

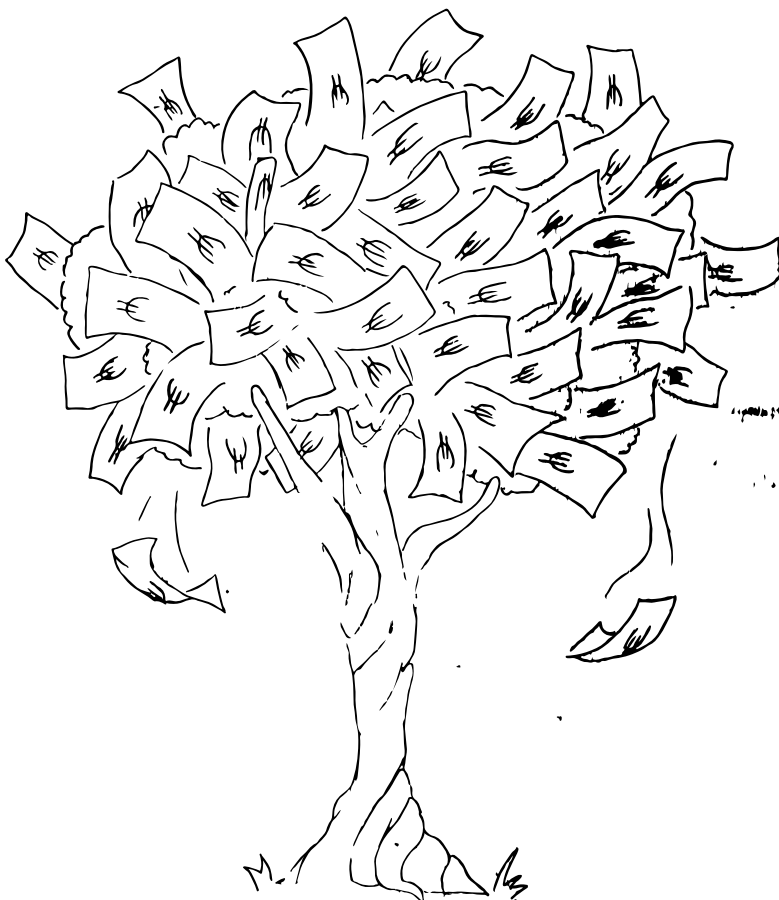

Planten kunnen opgedeeld worden in 3 types op basis van hun levenscyclus. In een groententuin is het belangrijk om te weten of een plant een eenjarige, een tweejarige of doorlevend is, omdat we op een verschillende manier met hen omgaan.

Eenjarigen, tweejarigen en doorlevende planten



Tweejarigen zijn planten die het jaar na de kieming zaad maken en daarna sterven. Deze planten overwinteren en maken na de winter zaad. Het merendeel van deze planten zijn wortel/knolgewassen omdat ze hun energie opslagen in hun wortel/knol zodat ze in de lente vanuit deze opgeslagen energie zaad kunnen maken.



Eenjarigen zijn planten die in hetzelfde jaar dat ze kiemen zaad maken en erna sterven. Er zijn 2 redenen voor deze planten om in zaad te gaan ofwel groeien ze tot ze groot en sterk zijn en gebruiken dan al hun energie om de hoogte in te schieten en zaad te produceren ofwel krijgen ze stress en denken ze ai, ai, ik moet kindjes maken voordat ik sterf en schieten ze omhoog en maken zaad. Dit zijn planten die een kortere levenscyclus hebben, meestal bladgroenten zijn en in het algemeen regelmatig gezaaid moeten worden doorheen het seizoen. Sla, koriander, postelein, rode melde, rucola,...

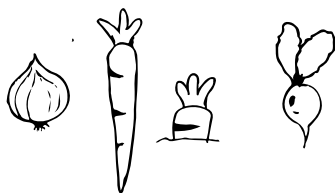

Doorlevende

Doorlevende planten zijn planten die een aantal jaar blijven leven en afhankelijk van de plant wel of geen zaad maken. Bijvoorbeeld asperges waarvan de scheuten geoogst worden in de late lente of aardbeien die voor een drietal jaar, elk jaar vruchten geven.

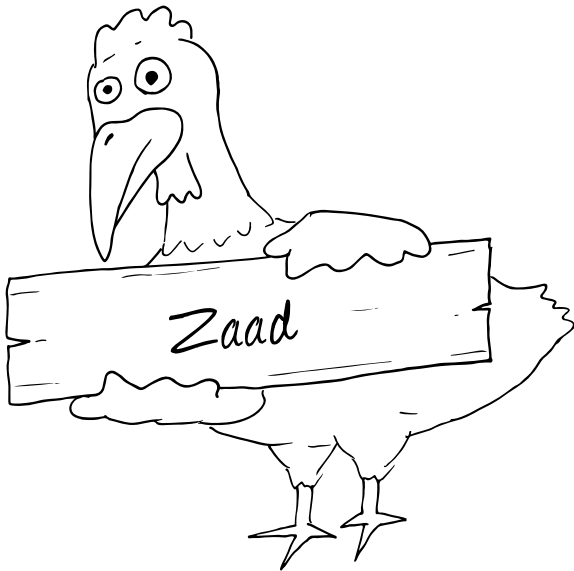

De meeste planten worden opgekweekt vanuit een miniem zaadje. In de tuin zijn er 2 manieren om te zaaien, ofwel direct op de plaats waar de plant blijft ofwel voorzaaien (onder glas, achter glas) in een tray/potjes. Of wel laat je de plant zichzelf spontaan uitzaaien

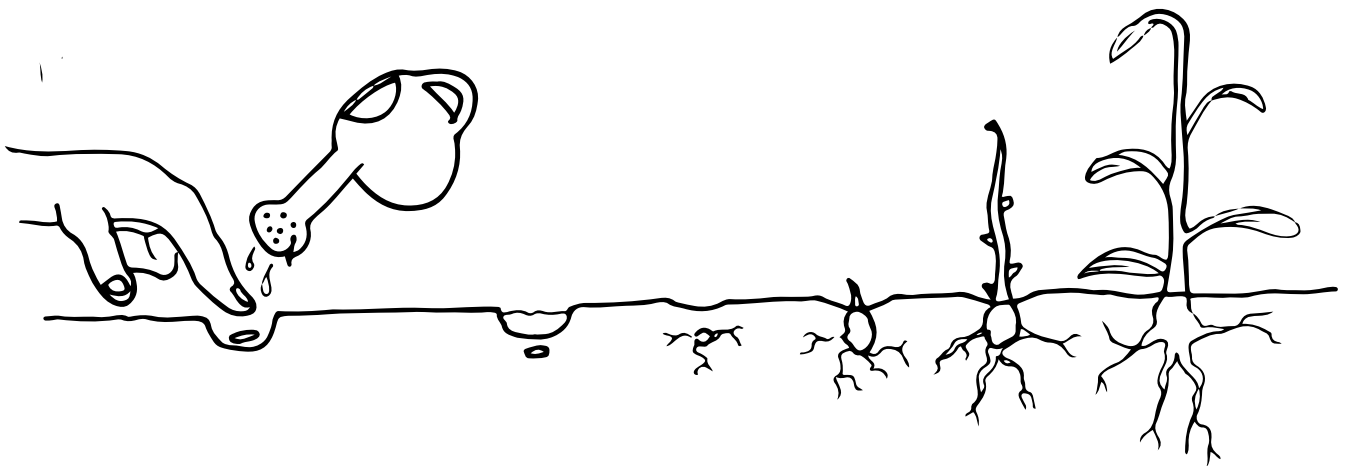



Direct zaaien

In de 1m²bak is het aangeraden om heel precies te kiezen waar de zaadjes komen zodat de planten een maximale groeiruimte hebben. Als je een aantal keer planten in zaad hebt laten gaan zullen er ook heel veel spontane kiemplantjes opkomen. Koester deze plantjes want ze komen van moeder aarde. Laat ze staan of verplant ze als ze te dicht opeen staan. Je kan zaaien in rijtjes of elk zaadje apart in gaatjes op een rijtje. De diepte om te zaaien is afhankelijk van het zaad en de moment in het jaar.

Algemeen gezien: hoe groter het zaad, hoe dieper. En hoe kouder, hoe dieper. Een pompoenzaadje wordt dieper in de grond gestoken dan een slaadje en een spinazieaadje in september wordt dieper gestoken dan een spinazieaadje in mei

Zaai als de grond niet te nat is en als het niet te hard waait (anders worden de zaadjes weggeblazen). Gebruik snel kiemende zaden om aan te duiden waar je rijtje is. Dus in een rij met wortelen steek je elke meter 1 radijsaadje of 1 ajuin zodat al duidelijk is waar deze rij zich bevindt voordat de wortelen uitgekomen zijn. Hierdoor kan je eerder wieden.

Wil je in een droge periode de zaadjes toch rapper laten kiemen? Druk de grond er dan zeer goed op aan, het vocht dat toch nog aanwezig is in de grond zal zich concentreren rond het zaadje en dit laten ontkiemen. Soms is het aangeraden om dit niet te doen en de zaadjes rustig te laten slapen in de grond tot er een fikse regenbui komt.





Je kan voorzaaien in een serre of achter een raam die gericht is op het zuiden.

Voorzaaien kan nuttig zijn om vroeger te oogsten, plaats te besparen en om beter te zorgen voor groentensoorten met tere kiemplantjes.

De planten die je eind februari en maart voorzaait in de serre of op de vensterbank hebben een voorsprong van enkele weken op de planten die je pas later buiten kan zetten.

Bijvoorbeeld tomaten, pompoenen, paprika's en basilicum. Dit zijn meestal planten die hier vroeger niet lokaal voorkwamen en dus minder zijn aangepast aan ons klimaat.

Als je groentenbedden volstaan dan kan je voorzaaien zodat de plaats die binnenkort vrijkomt, wordt ingepakt door jonge plantjes i.p.v. door zaadjes, hiermee maak je een tijdwinst van enkele weken.

Sommige planten zoals prei zijn nogal teer bij het kiemen, deze kan je best voorzaaien om te zorgen dat ze het overleven.

Er zijn ook planten die niet verplant kunnen worden en dus ook niet voorgezaaid kunnen worden.

Voor specifieke informatie hierover per plant, bekijk de plantenfiches.

Vul enkele potjes/zaaitrays met oude compost, zaai hierin de plantjes. Als de plantjes 4 tot 6 bladjes hebben, verplant je ze.

Opgepast verplanten kan niet altijd. De plantjes moeten groot genoeg zijn en het weer moet bewolkt en vochtig zijn. Het beste is om dit 's morgens of 's avonds te doen. Haal de plantjes voorzichtig uit de potjes/trays. Maak gaten waar ze moeten komen. Druk de grond rond de plantjes goed aan, niet een beetje duwen maar echt goed aandrukken. Geef ze extra water.

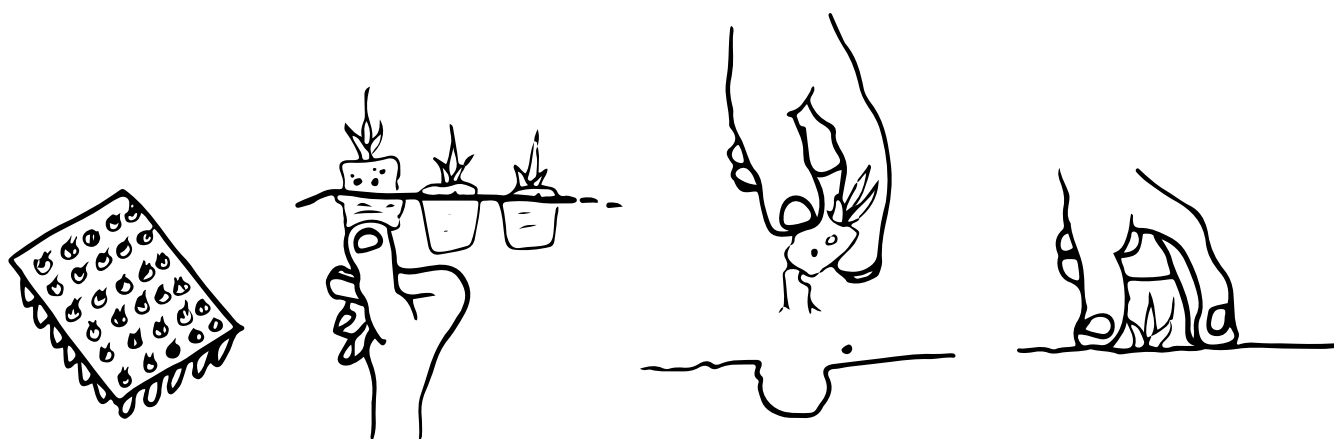

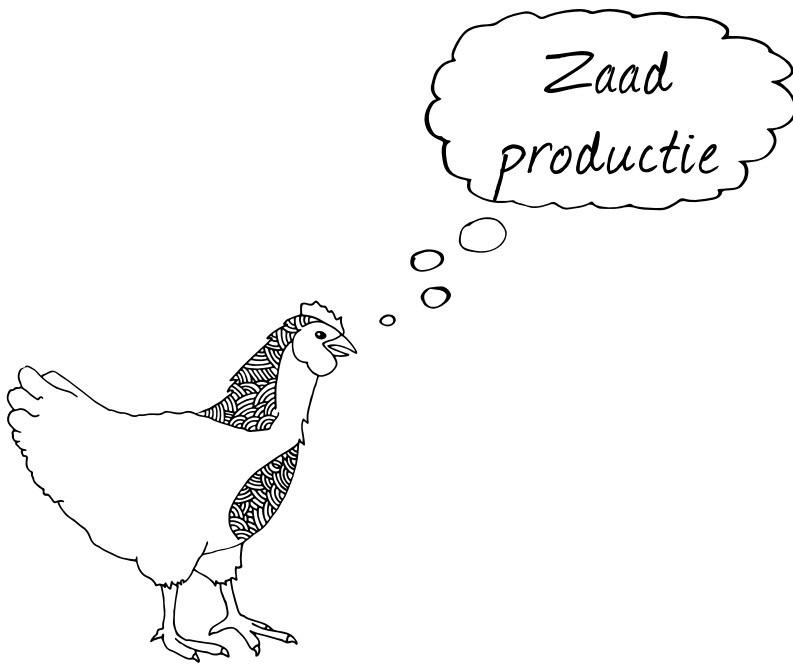

Als je groenten laat staan zullen ze spontaan in de hoogte beginnen groeien, dit is een teken dat ze in zaad schieten. Er zullen bloempjes op komen en later zaden. Laat de plant staan totdat de plant en de zaden beginnen te verdrogen, Als de zaden en de plant droog zijn, oogst ze dan. Het beste is om op een droge zonnige dag te oogsten. Leg de zaden nog een tijd te drogen in een zonnedroger of op krantenpapier op de vensterbank. Vergeet ze niet te labelen met naam en datum. Best te bewaren in papieren zakken of glazen potten met gaatjes in het deksel (tegen de condensatie in de pot).

Laat vruchten zoals courgette, erwten, bonen,... waarvan je zaden wilt oogsten aan de plant hangen totdat ze volledig rijp zijn. Snij de vruchten open, verzamel de zaden zo proper mogelijk en laat ze ook weer drogen.

Tomatenzaden kan je met hun eigen sap, zaadje per zaadje op keukenpapier plakken, plak 7 zaadjes per rij. In de lente kan je een rij afknippen van het keukenpapier en de zaadjes inclusief keukenpapier zaaien. Ze zullen op een goede afstand van elkaar staan in het zaaiBED.



Voor een aantal planten is het interessanter om ze vegetatief te vermeerderen. Hiervoor zijn er een aantal manieren.

Aardbeien: Ze maken kleine uitlopers aan lange draadachtige takken. Knip de draadachtige takken door als ze worteltjes hebben en plant ze op een ander bed. Liefst in Augustus.

Look: Vermenigvuldigt zich door de teentjes van een lookbol. Kies mooie, grote, stevige tenen en plant ze eind augustus tot november.

Bramen: Vormen bogen en boren zich met hun hoofd terug in de grond, op deze plek schieten ze wortel en groeien ze terug omhoog.

Aardpeer: Maakt knollen, tijdens het oogsten worden nooit alle knollen geoogst, uit de overgebleven stukken zullen nieuwe aardperen groeien. Plant ze op plaatsen waar ze altijd kunnen blijven staan, bv. als een soort van haag.

Munt en Frambozen: Vormen wortelstokken waardat nieuwe planten uit ontspringen.

Druiven: Kunnen afgelegd worden. Duw in de herfst een tak tegen de grond en leg er een baksteen op, de tak zal nieuwe wortels maken in de grond. Plant ze uit in de vroege lente.

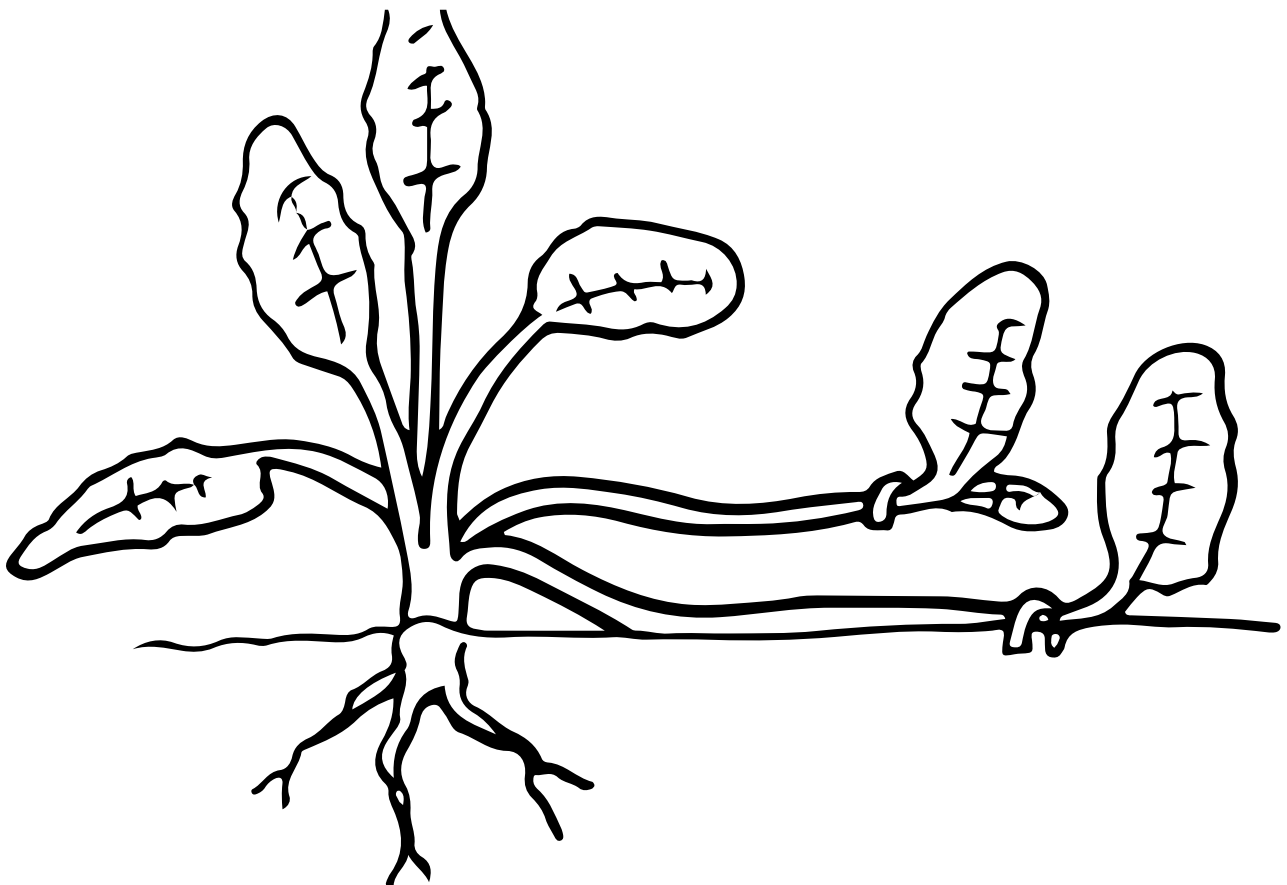

Kalender

- Planting
- Outdoor seeding
- Harvest
- Indoor seeding

	jan	feb	mar	apr	may	june	july	aug	sept	okt	nov	dec
aardbei												
aardbei												
ajuin												
andijvie												
andijvie												
Basilicum												
bieslook												
bieslook												
boerenkool												
Boon												
Boon												
Broccoli/kool/Koolrabi												
Broccoli/kool/Koolrabi												
courgette												
courgette												
erwt												
erwt												
kervel												
kervel												
komkommer												
koriander												
koriander												
look												
melde												
melde												
mosterdblad												
mosterdblad												
oerprei												
oerprei												
Oost-indische-kers												
paprika												
	jan	feb	mar	apr	may	june	july	aug	sept	okt	nov	dec

- Planting
- Outdoor seeding
- Harvest
- Indoor seeding

	jan	feb	mar	apr	may	june	july	aug	sept	okt	nov	dec
pastinaak												
peterselie												
peterselie												
pompoen												
radijs												
radijs												
rode biet												
rodebiet												
rucola												
rucola												
selder												
selder												
shiso												
sla												
spinazie												
spinazie												
tomaat												
veldsla												
veldsla												
warmoes												
warmoes												
Wilde venkel/Dille												
Wilde venkel/Dille												
winterpostelein												
winterpostelein												
winterprei												
wortel												
wortel												
zomerpostelein												
zomerpostelein												
zomerprei												
zomerprei												
	jan	feb	mar	apr	may	june	july	aug	sept	okt	nov	dec

De groententuin verzorgen

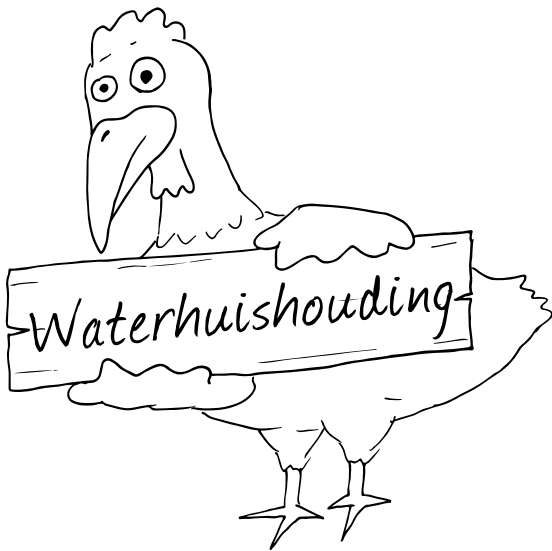

Een bodem die bedekt is met planten, droogt in tegenstelling tot wat de meesten denken niet rapper uit dan een onbedekte bodem, in tegendeel. Planten laten water verdampen maar ze laten water ook terug condenseren, hierdoor komt het vocht in een cyclus terecht.

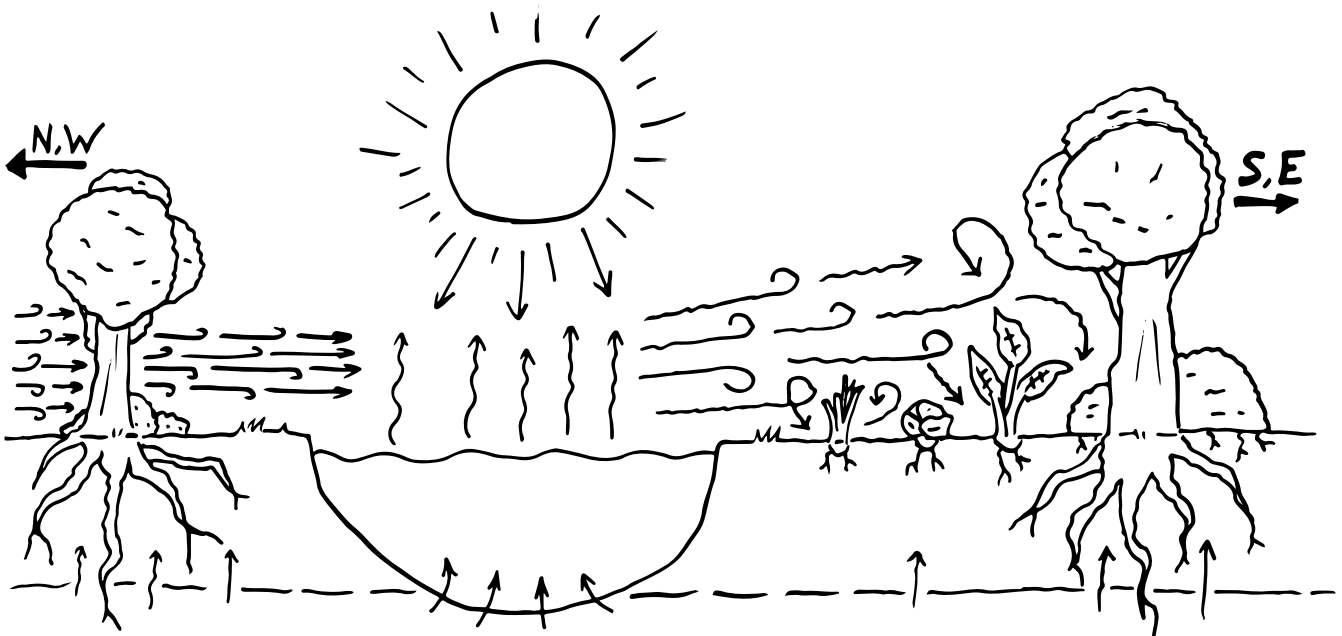

Deze cyclus maakt het water actief, levend en gezond. Probeer deze cyclus ook op een grotere en kleinere schaal te laten draaien op je stuk grond. Plaats een vijver waar de wind vandaan komt en een haag/bomenrij aan de andere kant. Het water van de vijver verdampt, condenseert boven het land en botst uiteindelijk op de bomenrij om daar te condenseren. Op een onbedekte bodem zonder hagen verdampt het water en waait weg.

In België hebben we vaker last van teveel water dan van te weinig, afhankelijk van je locatie moet je erop letten dat je grond niet onder water loopt. Kijk naar je stukje land, waar blijft het water staan, langs waar kan het weg. Verbeter dit stap per stap, maak verhoogde bedden waar nodig. Kijk waar het hoogste punt ligt en plaats daar indien mogelijk een waterreservoir. Probeer regenwater van daken/serres op te vangen zodat dit kan gebruikt worden voor het water geven.

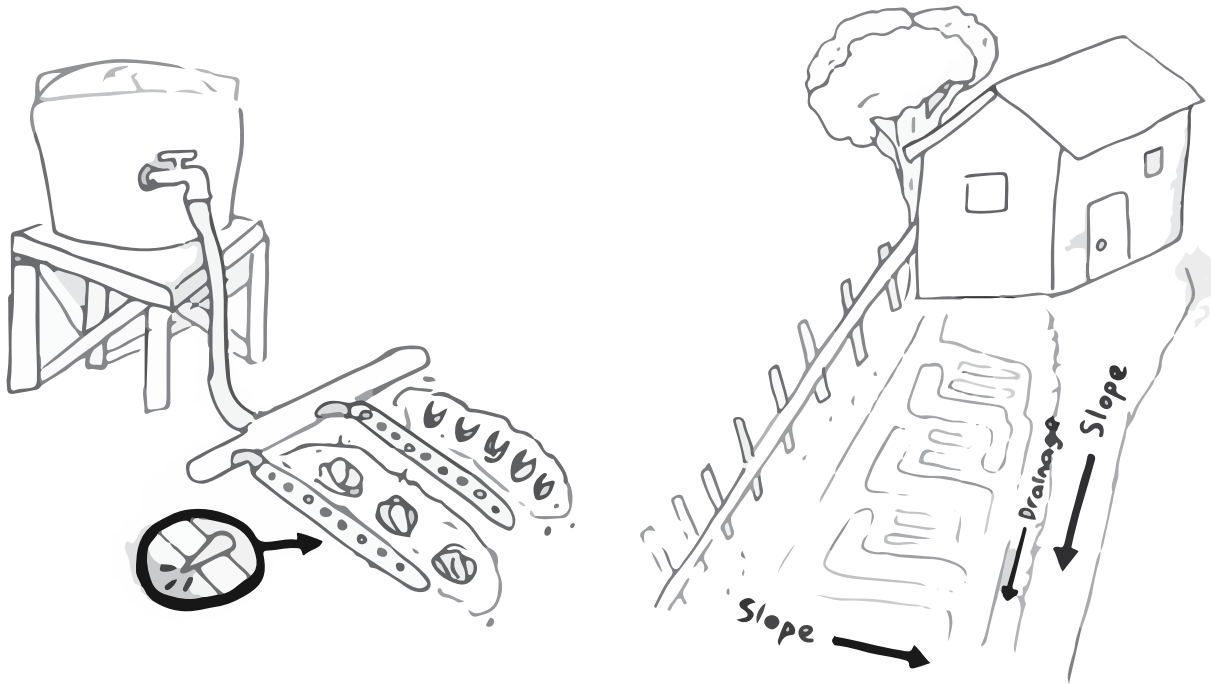

In potten, bakken en serres moet je regelmatig water geven, Op zonnige, warme dagen in de zomer zelfs dagelijks. Let op je grond, kijk niet oppervlakkig maar voel tot op een diepte van 5 cm, is de grond nog vochtig of niet?

In de volle grond(open lucht) moet je in België bijna nooit water geven, enkel bij extreme droogte of bij het verplanten. De capillaire kracht (een bodem kan water omhoog zuigen door zijn poriën) van een goede bodem is zeer sterk. Een bodem die rijk is aan organisch materiaal kan veel meer water vasthouden dan een arme bodem.

Geef 's morgens of 's avonds water om te voorkomen dat je de bladeren van de planten verbrandt. Let erop om niet teveel water te geven, de planten zullen te snel groeien en hun cellen worden uitgerekt. Hierdoor worden ze vatbaarder voor ziektes. Daarnaast hebben traag groeiende planten een betere smaak. Dit is een van de redenen waarom eigen groenten beter smaken dan snel gegroeide winkelgroenten.

Als de bladeren van de planten slap gaan hangen dan hebben ze waarschijnlijk te weinig water.

In een 1m²bak is onkruid wieden simpel, trek elke keer dat je oogst enkele onkruidjes uit en je 1m² blijft zo onkruid vrij. Het enige moeilijkere is het herkennen van de kiemplantjes, zodat je geen eetbare planten uittrekt.

Daarom is het handig om te weten waar je wat gezaaid hebt, hierdoor leer je je kiemplantjes herkennen.

Op een grotere oppervlakte zijn er verschillende manieren om te wieden.

Het vals zaai-bed. Krab je grond mooi proper en klaar om te zaaien, maar zaai nog niet.

Onkruid wieden



Wacht een week totdat er onkruid is ontkiemd. Krab nu nog eens op een zonnige dag zodat het onkruid dat losgekrabt is uitdroogd. Herhaal dit enkele keren. Je kan dit zelfs doen nadat je gezaaid hebt, als je weet dat het zaad dat je gezaaid hebt nog niet ontkiemd is (dit is afhankelijk van de weersomstandigheden) dan kan je nog eens krabben, dit is heel precies want als je dit op de verkeerde moment doet dan krab je je zaaigoed dood.

Krab tussen de groentenrijen. Als je de rij van trager kiemende groenten aanduidt door elke m een snelkiemend zaadje te zaaien dan kan je tussen de rijen al krabben voordat je groenten boven komen. Doe dit zeer voorzichtig.

Met de hand wieden kan ook en brengt een groot gevoel van rust

Bestrijding en ziektes

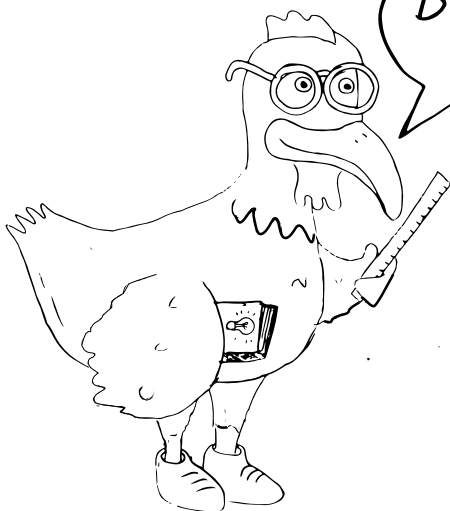

Ziektes, schimmels en insectenplagen horen niet bestreden te worden. Als planten problemen hebben moet je niet proberen de symptomen aan te pakken maar de oorzaken bekijken en het zonodig de volgende keer anders aanpakken.

Let op het weer, de waterhuishouding, je bodem, de temperatuur, de hoeveelheid planten en de diversiteit,... en trek je conclusies. Kan je een situatie verbeteren? Zo ja, probeer dit en observeer de resultaten.

.bv. een lange natte, koude lente trekt zeer veel slakken aan want je planten staan stil, iets dat stil staat in de natuur wordt verwijderd. Heel spijtig maar de strijd tegen de slakken zal je niet winnen. Zaai en plant opnieuw.

Oogsten, bewaren en verwerken van groenten

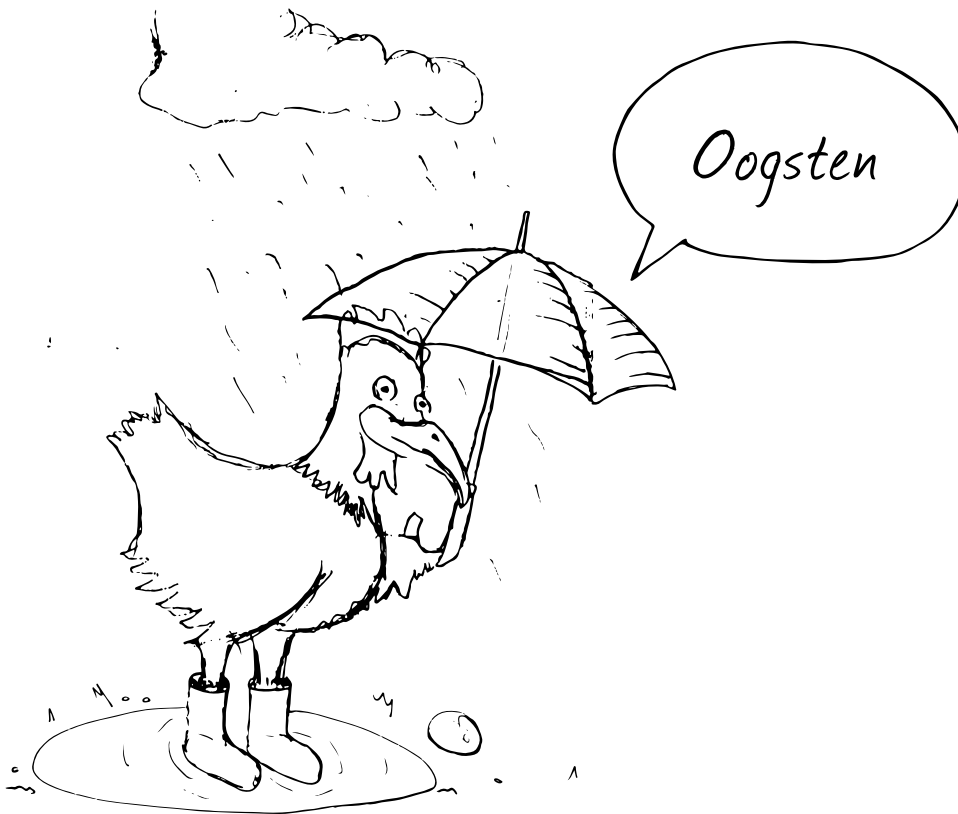

Leer je groenten kennen om te weten wanneer te oogsten, de meeste groenten oogst je best wanneer ze rijp zijn, sommigen beter eerder omdat ze dan minder vezelig, beter van smaak zijn. Bladgroenten oogst je best bladje per bladje. Zo kan je vaker oogsten van dezelfde plant. Wil je de bladgroenten langer bewaren, spoel ze dan met koud water en bewaar ze in de koelkast. Ajuin, look, pompoen en aardappelen worden het best geoogst als de plant bruin en uitgedroogd is. Dan bewaren ze langer. Het beste tijdstip om te oogsten is in de koelere uren, 's morgens of 's avonds. Zorg dat je de groenten niet beschadigt en bewaar ze koel en donker.



Bewaren

De beste plaats om je groenten vers te bewaren is levend in de grond in je tuin.

Een aantal groenten worden bewaard voor de winter. Zoals pompoen, pastinaak, wortel, rode biet, look, ajuin, aardappelen en appels.

Verwijder na de oogst de beschadigde en zachte groenten en eet ze zo rap mogelijk. Snij het groen tot op 0.5 cm van pastinaak, wortel en rode biet.

Hang ajuin en look donker te drogen.

Plaats alles in een donkere koele ruimte. 3°C- 15°C

Ga regelmatig doorheen de voorraad om de groenten die beginnen te rotten eruit te halen (en het goede gedeelte ervan op te eten).

Wortels kunnen luchtdicht in bakken met wit zand langer bewaard blijven.



Verwerken

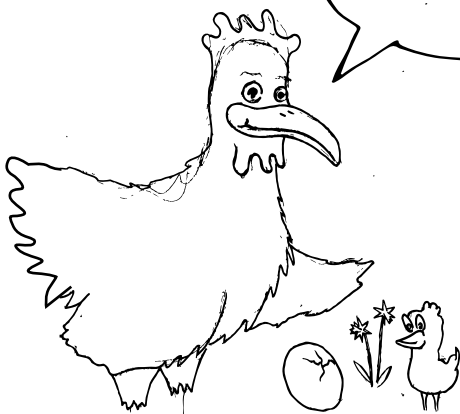

Fruit en groenten kunnen op diverse manieren verwerkt worden om te bewaren voor de winter en lente. Mogelijkheden zijn: confituur, drogen, pickles, chutney en zuurkool.

Vraag recepten aan je burens, vrienden en familie of zoek in boeken of op het internet naar recepten.

Plukrijp pot

Op plukrijp zaaien wij maandelijks potjes in met een zaadmengeling die past bij het seizoen. Deze potjes kunnen op de vensterbank gezet worden en zo kan je regelmatig bladgroen oogsten. Of ze kunnen gebruikt worden om de zaailingen te verplanten naar de tuin of naar een 1m²bak.

In elke pot zitten er verschillende plantensoorten, laat de pot staan nadat je de vroege kiemers hebt verplant, er zullen nog plantjes beginnen kiemen.

De potten zijn te verkrijgen in:

Plukrijp, trommelstraat 24, Schriek, www.plukrijp.be.

Ecokot, kattenberg 81, Borgerhout, www.ecokot.org.

Weggeef rek, vanbrandt poort, Lier.

Als iemand nog een verdeelplaats weet, laat ons (plukrijp) dan iets weten.



1m² bak

Dit is een bak van 1m² die gevuld wordt met een mengeling van compost en grond.

Deze bak delen we op in 9 vakken van ongeveer 30x30 cm.

Het voordeel van deze manier van tuinieren is dat het simpel is en weinig plaats, tijd en kennis inneemt. De bak kan overal geplaatst worden, op het terras, op straat, in de tuin,... . Als er geen contact wordt gemaakt met de aarde dan moet de bak minstens 25 cm hoog zijn. De bak kan uitgebreid worden met palen op de hoeken of een rek langs 1 kant van de bak voor klimplanten.

Je kan een 1m²bak kopen of je kan het zelf bouwen met afvalhout of nieuw hout, op plukrijp bouwen wij ook bakken, contacteer ons als je geïnteresseerd bent.

Op de komende pagina's geven we op de linkerpagina een korte uitleg over verschillende groenten. Op de rechterpagina staat een raster. Deze rasters komen overeen met 1 van de 9 vakken van een 1m²bak. Dit is dus ongeveer 30 op 30 cm. Hierin staan voorbeelden over wat, wanneer en waar gezaaid kan worden. Dit is indicatief, afhankelijk van de omstandigheden zal dit niet exact uitkomen maar je hebt een idee over de mogelijkheden. Een groot deel rasters is opengelaten zodat iedereen zelf kan invullen.

Bij het invullen van een raster moet je rekening houden met het seizoen, de periode dat een plant groeit en de plaats (ondergronds en bovengronds) doorheen zijn leven, die een plant inneemt. Hou hierbij ook rekening of een plant laag en breed, hoog en smal, hoog en breed,... groeit.

Wij krijgen graag feedback op de bestaande rasters.

Legend

AA aardappel	MB mosterdblاد	WA warmoes
AB aardbei	ME meloen	WO wortel
AJ ajuin	MU munt	WP winterprei
AP aardpeer	MW mierikswortel	WL winterpostelein
BA basilicum	OK oost indische kers	ZB zwarte bes
BI bieslook	OP oerprei	ZK zwartmoeskervel
BK bloemkool	PA pastinaak	ZP zomerprei
BO boerenteen	PE peterselie	ZL zomerpostelein
BL boerenkool	PO pompoen	ZU zuring
BR broccoli	RA radijs	ZO zonnebloem
BV bronze venkel	RB rode biet	SE selder
CO courgette	RO rozemarijn	SJ sjalot
DI dille	RM rode melde	SK sluitkool
DR druif	RU rucola	SL sla
ER erwt	SB suikerbrood	SP spinazie
FR framboos	SN snijboon	SH shiso
GB goudsbloem	KR koolrabi	TI tijm
KA krulandijvie	LA lavendel	TO tomaat
KE kervel	LB lage boon	VE venkel
KO komkommer	LO look	VV vervenne
KN koriander	MA mais`	VL veldsla

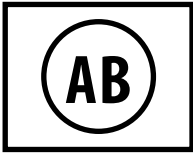

Aardbei

Fragaria

PLANTEN

De beste moment om te planten is augustus. Zet ze ver genoeg uit elkaar, minimum 25 cm.
Een aardbeiplant kan een drietal jaren meegaan.
Aardbeien houden van schaduw, dus vele combinatie mogelijk!

OOGSTEN

Als ze lekker rood zijn, afhankelijk van het weer en het type aardbei tussen mei en september.

VERMEERDEREN

Aardbeien maken afleggers, kleine plantjes die met een draad aan de moederplant vasthangen.
Knip de draad door als de kleine plantjes wortels hebben en plant de nieuwe plantjes ergens anders.
Zo heb je een continue vernieuwing van de aardbeiplanten.

EXTRA

Deel je afleggers met buren en familie.
Maak confituur met gedroogde stevia-bladeren. Lekker zoet !

OOGST RASTER

AB AARDBEI

- VL Veldsla
- AJ Ajuin
- PE Peterselie
- BR Broccoli
- MA Mais
- ZL Zomerpostelein
- BI Bieslook
- WO Wortel
- KE Kervel
- RA Radijs
- ZB Zwarte bes
- SL Sla

25 augustus	25 september	1 april	25 juni
VL BI VL BI VL BI BI BI VL AB VL BI BI VL BI VL BI VL	VL BI VL BI VL BI BI BI VL AB VL BI BI VL BI VL BI VL	WO BI WO BI WO BI BI BI WO AB WO BI BI WO BI WO BI WO	PE BI KE BI PE BI BI BI KE AB KE BI BI PE BI KE BI PE

25 augustus	15 april	1 september	15 mei
AB AB BR AB AB	AB AB RA RA RA RA MA RA RA RA RA AB AB	AB KE AB KE MA KE AB KE AB	AB WO AB WO ZB WO AB WO AB

broccoli staat er al sinds juli.

radijsen oogsten na 4/5 weken.

25 april	1 juni	15 augustus	5 maart
MA RA ZL RA MA RA RA ZL AB ZL RA RA MA RA ZL RA MA	MA ZL MA ZL AB ZL MA ZL MA	MA WO MA WO AB WO MA WO MA	SL WO SL AJ AB AJ SL AJ SL

Aardbei staat er al sinds augustus

oogst de zomerpostelein rustig, laat 1 in zaad gaan.

zaai wortels voor de vroege lente, oogst de mais in september.

oogst de wortels, laat er 1 in zaad gaan.

25 februari	21 juni	1 september	15 februari
AB AJ AB AJ KR AJ AB AJ AB	AB SE AB AE BL SE AB SE AB	AB SE AB AE BL SE AB SE AB	AB AJ AB AJ BL AJ AB AJ AB

aardbei staat er al 2 jaar.

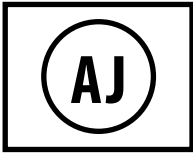

Ajuin

Allium cepa

PLANTEN

Ondiep planten of zaaien in februari en maart.

Groeien omhoog dus goed te combineren met planten die breed groeien en geen bol/knol maken.

OOGSTEN

Wacht totdat het bladgroen afsterft en bruin wordt voordat je de ajuin oogst.

Dit zal ergens in juni zijn.

VERMEERDEREN

Ajuinen zijn 2-jarigen, laat de bol zitten in de grond, na de winter zal hij terug uitschieten en zaad maken, wacht tot dit zaad droog is om te oogsten.

EXTRA

Ajuin kan gebruikt worden om rijtjes van trager kiemende planten aan te duiden, steek elke meter een ajuin in de rij.

Egyptische ajuin, russische oerprei en chinese bieslook zijn zeer goede vervangers voor bolajuin omdat we het groen bijna jaarrond ervan kunnen blijven snijden.

Ajuin is een lente-teelt, dus zaai of plant er een zomerteelt naast of na.

OOGST RASTER

AJ AJUIN

- RA** Radijs
- SL** Sla
- BA** Basilicum
- WL** Winterpostelein
- VL** Veldsla
- ZL** Zomerpostelein
- AB** Aardbei
- RU** Rucola
- KN** Koriander
- LO** Look
- SP** Spinazie
- BR** Broccoli

15 februari	25 maart	15 april	7 mei

oogst de ajuin in juni.

15 maart	5 mei	15 juni	1 november

basilicum is voorgezaaid achter glas sinds begin april.

laat de koriander en rucola in zaad schieten.

15 februari	25 maart	15 mei	15 juni

veldsla staat er sinds september.

1 veldsla laten staan voor zaad.

laat 1 spinazie in zaad schieten.

laat de zomerpostelein ook in zaad schieten.

15 maart	15 mei	15 juli	15 september

aardbei staat er al 2 jaar.

basilicum is voorgekweekt achter glas sinds april.

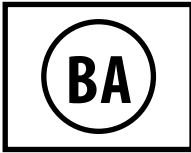

Basilicum

Ocimum

PLANTEN

Start eind februari/begin maart met het voorzaaien van de basilicum achter glas. In mei kunnen ze dan naar buiten verplant worden. Laat minstens 30 cm tussen elke plant, ze groeien breed en hoog. Uiteraard kunnen er nog andere planten rondom gezet worden, denk hierbij aan lager groeiende planten.

OOGSTEN

Oogst regelmatig de toppen eraf, hierdoor schieten er nieuwe scheuten uit langs de zijkant en wordt de basilicum breder. Voordat de plant kapotvriest kan je hem helemaal oogsten en pesto maken.

VERMEERDEREN

Laat de plant zo lang mogelijk staan en stop met de toppen eraf te halen zodat hij in zaad kan schieten, dit zal laat in het seizoen zijn, ergens in september. Oogst de zaden als ze droog zijn.

EXTRA

Basilicum in de sla is een delicatessen.

OOGST RASTER

BA BASILICUM

- RA** Radijs **SL** Sla **RB** Rode Biet **WL** Winterpostelein **VL** Veldsla **KE** Kervel
SB Suikerbrood **RU** Rucola **KN** Koriander **LO** Look **SP** Spinazie **WO** Wortel

15 april			1 mei			5 juni			10 juli				
WL	WL	WL	WL	SL	RA	SL	SB	SL	SL	SB	KN	KN	
				RA	RA	RA							
WL		WL	SL	RA	BA	RA	SL	SL	BA	SL	KN	BA	KN
			RA	RA	RA	RA	RA						
WL	WL	WL	SL	RA	SL	RA	SL	SL	SL	SL	KN	KN	KN

laat 1 winterpostelein in zaad gaan. basilicum stond achter glas sinds begin maart.

Plaats de snijboon enkel als dit de linkerbovenhoek van de bak is, zodat hij omhoog kan klimmen.

basilicum blijft staan tot september/ oktober.

25 april			1 juni			1 september		
MB	RU	MB	MB		MB	SP	SP	SP
						LO		LO
RU	BA	RU		BA		SP	BA	SP
						LO		LO
MB	RU	MB	MB		MB	SP	SP	SP

basilicum stond achter glas sinds beginmaart.

mosterdblad in zaad laten schieten.

25 april			25 juni			1 september			30 september		
WO	WO	WO	RB	RB	RB	RB	KE	RB	RB	KE	RB
						KE	BA	KE	KE	SP	KE
WO	BA	WO	RB	BA	RB						
						RB	KE	RB	RB	KE	RB
WO	WO	WO	RB	RB	RB						

basilicum stond achter glas sinds begin maart.

25 april					15 juni			15 augustus			15 oktober		
SP	KE	SP	KE	SP	SP	KE		SL			KE	KE	KE
					RA								
RA				RA			BA	SL			KE	LO	SP
SP	BA			SP									
RA				RA									
SP	RA	SP	RA	SP	SL	SL	SL	SL	SL	SL	SP	SP	SP

basilicum stond achter glas sinds eind maart.

laat spinazie, radijs en kervel in zaad schieten.

het zaad van de spinazie en kervel kiemt zelf.

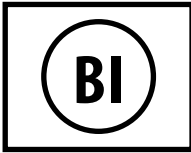

Bieslook

Allium schoenoprasum

PLANTEN

Het gemakkelijkste is om de plant te verplanten. Een bieslook maakt nieuwe scheuten naast de oudere scheuten en vormt zo een bosje van verschillende kleine planten.

Neem enkele plantjes uit zo'n bosje en plant ze ergens anders.

Dit kan heel het jaar door maar let erop dat de zon in de zomer niet te hard schijnt of het in de winter niet vriest.

OOGSTEN

Bieslook is een doorlevende plant, het groen kan heel het jaar afgesneden worden. De bloemen verschijnen in de zomer en kunnen ook gebruikt worden in de salade.

VERMEERDEREN

Bieslook vormt ondergronds nieuwe scheuten, scheur ze en plant ze uit.

EXTRA

Een goede plant om iets ajuinachtig te kweken op een kleine oppervlakte doordat het jaarrond gesneden kan worden. Om minder land te besteden aan bolajuin

OOGST RASTER

BI BIESLOOK

- VE** Venkel **RO** Rozemarijn **MU** Munt **TI** Tijm **MB** Mosterdblad **SK** Sluitkool
LB Lage Boon **RU** Rucola **KN** Koriander **LO** Look **PE** Peterselie **WO** Wortel

1 mei	1 augustus	1 oktober	1 februari
BI RO MU TI VE	BI RO MU TI VE	BI RO MU TI VE	BI RO MU TI VE

25 april	15 juni	25 september	15 mei
BI ZL BI ZL SE ZL BI ZL BI	BI KN BI KN SE KN BI KN BI	BI VL BI VL SE VL BI VL BI	BI SL BI SL LB SL BI SL BI

snij de selder terug, zodat er tijdelijk plaats is voor koriander.

snij de selder terug zodat er tijdelijk plaats is voor veldsla.

15 maart	25 mei	15 juli	15 augustus
SP SP SP WO WO SP BI SP WO WO SP SP SP	SP SL SL WO WO SL BI SL WO WO SL SL SL	MB KN MB KN BI KN MB KE MB	MB PE MB PE BI PE MB PE MB

laat 1 spinazieplant in zaad gaan.

peterselie voor vroege lenteoogst.

15 april	1 juli	1 oktober	15 april
BI BI SK RU RU RU	BI LB BI LB LB LB RU RU RU	BI BI LO LO VL VL VL LO LO RU RU RU	BI BI LO LO SL SL SL LO LO SL SL SL

sluitkool eind februari voorzaaien.

rucola in zaad. zaden verspreiden zichzelf. verwijder teveel aan kiemende rucola.



Bloemkool

Botrytis

PLANTEN

Voor de vroege teelt kan je bloemkolen voorzaaien in februari.

Deze plant je buiten midden april en in juni kan je deze kolen oogsten.

Voor latere teelt kan je buiten zaaien in april en oogsten in augustus.

De herfstteelt zaai je in juni en oogst je in oktober/november.

Er is een speciale teelt, de weeuwenteelt, je zaait in september in bloempotten, je beschermt deze planten de hele winter zodat ze niet bevroren en plant ze buiten in april, je oogst eind mei/begin juni.

OOGSTEN

als de bloemkool verschijnt dan vouw je 1 van de bladeren over de kool heen zodat hij beschermd is tegen licht, hierdoor verkleurt de bloemkool niet.

Oogsten afhankelijk van het zaaitijdstip tussen juni en oktober.

VERMEERDEREN

Oogst de bloemkool niet, de kool schiet omhoog, vormt bloempjes en later zaden.

Oogst de zaden.

EXTRA

OOGST RASTER

BK BLOEMKOOI

- VL** Veldsla **RB** Rode Biet **WP** Winterprei **RM** Rode Melde **MB** Mosterblad **SP** Spinazie
LB Lage Boon **RA** Radijs **KN** Koriander **LO** Look **PE** Peterselie **WO** Wortel

15 april			1 juni			15 juli			15 oktober		
MB	SL	MB	MB	PE	MB	KN	PE	KN	WP	PE	WP
SL	BK	SL	PE	LB	PE	PE	LB	PE	PE	WP	PE
MB	SL	MB	MB	PE	MB	KN	PE	KN	WP	PE	WP

zaai januari/februari de bloemkool voor achter glas.

koriander in zaad laten schieten.

enkele korianders zullen terug kiemen.

25 april					1 juni			10 juli			25 juli		
RB	RA	ZL	RA	RB	RB	ZL	RB	SL	SL	SL	SL	SL	SL
RA	RA	RA	RA	RA	ZL	BK	ZL	SL	BK	SL	SL	LB	SL
ZL	RA	BK	RA	ZL	RB	ZL	RB	SL	SL	SL	SL	SL	SL
RA	RA	RA	RA	RA									
RB	RA	ZL	RA	RB									

enkele korianders zullen terug kiemen.

15 juni			25 augustus			15 september			15 oktober		
KA	RM	KA	KA	SP	KA	KA	SP	KA	VL	SP	VL
RM	BK	RM	SP	BK	SP	SP	LO	SP	SP	LO	SP
KA	RM	KA	KA	SP	KA	KA	SP	KA	VL	SP	VL

5 maart					5 april								
VL	VL	VL	VL	VL	WO	VL	WO						
VL	VL	VL	VL	VL	VL	BK	VL						
VL	VL	BK	VL	VL	WO	VL	WO						
VL	VL	VL	VL	VL									
VL	VL	VL	VL	VL									

bloemkool op de vensterbank gezaaid begin februari.

laat enkele veldsla's in zaad schieten.

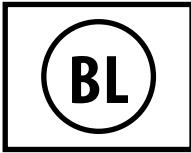

Boerenkool

Laciniata

PLANTEN

Zaai de boerenkool in mei/juni.

Hou er rekening mee dat de plant uiteindelijk in de hoogte veel plaats inneemt.

Om tijdelijk plaats te besparen is het interessant om de boerenkool voor te zaaien en in juli op zijn definitieve plaats te planten. Hierdoor kan een andere teelt doorgaan tot juli.

OOGSTEN

Vanaf november tot maart kunnen de bladeren geoogst worden.

Als de vrieskoude over de plant is geweest dan zijn de bladeren iets zoeter.

VERMEERDEREN

Laat de kool na de winter staan, hij zal in zaad schieten.

EXTRA

Boerenkool zit boordevol vitamine C.

OOGST RASTER

BL BOERENKOOL

- VL** Veldsla
- RB** Rode Biet
- SL** Sla
- RM** Rode Melde
- AJ** Ajuin
- SP** Spinazie
- LB** Lage Boon
- RA** Radijs
- KN** Koriander
- WA** Warmoes
- PE** Peterselie
- WO** Wortel

15 april	15 mei	15 juni	15 februari
RB KE RB	RB KE RB	PE KE PE	PE KE PE
KE SP KE	KE BL KE	KE BL KE	KE BL KE
RB KE RB	RB KE RB	PE KE PE	PE KE PE

laat 1 kervel plant in zaad schieten en laat de zaadjes ter plekke vallen, zo krijg je een wintervakje.

15 april	10 mei	20 mei	15 juli
SL RA SL RA SL	SL RA SL RA SL	SL SL SL	WO WO WO
RA RA RA RA RA	RA RA RA RA RA	KN KN	WO BL WO
SL RA SP RA SL	SL RA BL RA SL	SL BL SL	WO WO WO
RA RA RA RA RA	RA RA RA RA RA	KN KN	
SL RA SL RA SL	SL RA SL RA SL	SL SL SL	

gaat verder door op volgende lijn.

15 oktober	15 december	25 februari	25 mei
WL VL WL VL WL	WL VL WL VL WL	WL RU WL RU WL	LB RU RU LB
VL VL VL VL VL	VL VL VL VL VL	RU AJ AJ RU	RU AJ AJ RU
WL VL BL VL WL	WL BL WL	WL BL WL	WA
VL VL VL VL VL	VL VL VL VL VL	RU AJ AJ RU	RU AJ AJ RU
WL VL WL VL WL	WL VL WL VL WL	WL RU WL RU WL	LB RU RU LB

rucola in zaad laten schieten.

15 juli	30 september	25 april	
LB PE LB	VL PE VL	SL KE SL	
PE BL PE	PE BL PE	KE WA KE	
LB PE LB	VL PE VL	SL KE SL	

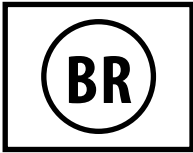

Broccoli

Cymosa

PLANTEN

Voor de vroege teelt kan je broccoli voorzaaien in februari. Deze plant je buiten midden april en in juni kan je deze kolen oogsten.

Voor latere teelt kan je buiten zaaien in april en oogsten in augustus.

De herfstteelt zaai je in juni en oogst je in oktober/november.

OOGSTEN

Oogst de grote broccoli, laat de plant staan er zullen nieuwe kleine broccoli verschijnen in de oksels

VERMEERDEREN

Oogst de laatste bloem van de broccoli niet, hij zal in zaad schieten. Oogst het zaad.

EXTRA

Broccoli zit boordevol levensenergie, dus ideaal voor herfst en winteroogst.

Ook de kleine bloempjes zijn lekker, je kunt ze busselen en voor de wintersla gebruiken.

OOGST RASTER

BR BROCCOLI

- KN** Koriander
- RB** Rode Biet
- SL** Sla
- LB** Lage boon
- RA** Radijs
- MB** Mosterdblad

10 maart			10 mei			10 juni			10 augustus		
MB	SL	MB	MB	SL	MB	MB	RB	KE	SP	RB	KE
SL	RA	SL	SL	BR	SL	RB	BR	RB	RB	BR	RB
MB	SL	MB	MB	SL	MB	KE	RB	KE	KE	RB	KE

laat 1 mosterdplant in zaad schieten.

oogst de grote broccoli, laat de plant staan voor kleine broccolis.

--	--	--	--

--	--	--	--

--	--	--	--

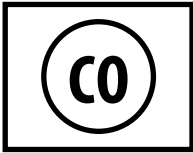

Courgette

Zucchini

PLANTEN

De courgette eind februari voorzaaien en uitplanten midden april. Opnieuw zaaien in juni geeft een herfstoogst.

OOGSTEN

In het begin de courgetten oogsten als ze redelijk klein zijn (de grootte van een winkelcourgette), hierdoor wordt de groei gestimuleerd. Later mogen de courgetten ook groter geoogst worden.

VERMEERDEREN

Haal het zaad uit uw laatste -zeer rijp geworden-courget vlak voor het vriest. Zaai ze op potten vanaf maart-april.

EXTRA

Als de schil te dik wordt komt er een licht bittere smaak in de courgette. Schillen is de oplossing. Courgette is niet inheems en zal dus vanzelf afsterven einde seizoen

OOGST RASTER

CO COURGETTE

- VL** Veldsla
- RM** Rode Melde
- SP** Spinazie
- CO** Courgette

25 januari			15 april			15 mei	15 februari
SP	SP	SP	SP	SP	SP		SP
SP		SP	SP	CO	SP	CO	CO
SP	SP	SP	SP	SP	SP		

zaai de courgette voor eind februari. laat 1 spinazie in zaad schieten.

15 april		15 juli	15 augustus	15 september				
RM	RM	RM		VL	VL	VL	VL	VL
	CO	CO	CO	VL	VL	VL	VL	VL
RM	RM			VL	VL	VL	VL	VL
				VL	VL	VL	VL	VL

zaai de courgette voor eind februari. laat de rode melde in zaad gaan.

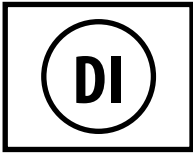

Dille

Anethum graveolens

PLANTEN

In de lente zaaien. Wordt een hoge brede plant, regelmatig terugsnijden.

OOGSTEN

Doorlopend blaadjes oogsten.

VERMEERDEREN

1 plant in zaad laten schieten, zaad laten vallen. Nieuwe plantjes kiemen zelf, als ze groter zijn, verplanten.

EXTRA

Zeer goede vervanger voor knolvenkel.
Ideaal voor de sla's.

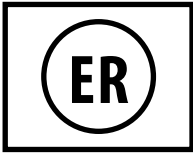

Erwt

Pisum sativum

PLANTEN

Erwten houden van vochtige grond, eind februari zaaien.
Opnieuw zaaien in juli geeft een herfstoogst.

OOGSTEN

sluimererwten kan je best oogsten voordat ze helemaal rijp zijn, peulerwten best langer wachten.

VERMEERDEREN

Laat een aantal erwten hangen totdat ze verdroogd zijn.
Oogst ze, droog ze en bewaar ze.

EXTRA

Erwt is een vlinderbloemige, ze werken samen met bacteria om stikstof uit de lucht vast te zetten in de grond.
Snij dus de planten af in plaats van ze uit te trekken.

OOGST RASTER

ER ERWT

- VL Veldsla
- SB Suikerbrood
- ZU Zuring
- AJ Ajuin
- RU Rucola
- SP Spinazie
- WO Wortel
- SL Sla
- KN Koriander
- SK Sluitkool

15 februari			1 mei			1 juni			15 juli		
SP	SP	SP	ER	WO	WO	ER ^{SB}	WO	WO	SB		SL
SP	SP	SP	WO	ZU	WO	WO	ZU	WO		ZU	SL
SP	SP	SP	WO	WO	WO	WO	WO	WO	SL	SL	SL

spinazie staat er al sinds september.

25 februari			15 april			15 juni			15 juli		
ER	AJ	AJ	ER	AJ	AJ	ER	KN	KN	SL	RU	SL
AJ	AJ	AJ	SL	AJ	AJ	SL	KN	KN	RU	SK	RU
AJ	AJ	AJ	SL	AJ	AJ	SL	KN	KN	SL	RU	SL



Krulandijvie

Cichorium endivia

PLANTEN

Krulandijvie is een typische herfstplant, zaaien in juni/juli.
Hou er rekening mee dat deze plant tot 30 cm breed wordt.

OOGSTEN

Oogsten van september tot november.

VERMEERDEREN

zaai de plant in de lente, hij zal in zaad schieten, gebruik dit zaad om te zaaien voor de herfst.

EXTRA

Krulandijvie haalt in de herfst de laatste zomerenergie uit de grond,
voor energetische zoetbittere wintersalades.
U kunt hem ook stoven of wokken.

OOGST RASTER

KA KRULANDIJVIE

- (SK) Sluitkool
- (RB) Rode Biet
- (SL) Sla
- (BK) Bloemkool
- (SP) Spinazie
- (WL) Winterpostelein
- (LO) Look
- (RA) Radijs
- (KN) Koriander
- (WO) Wortel
- (PE) Peterselie
- (ZL) Zomerpostelein

15 juli	1 september	15 oktober
(KA) (KN) (KA) (KN) (SK) (KN) (KA) (KN) (KA)	(KA) (KA) (SK) (KA) (KA)	(LO) (SP) (LO) (SP) (LO) (SP) (SP) (SP) (LO) (SP) (LO) (SP) (LO) (SP) (SP) (SP) (LO) (SP) (LO) (SP) (LO)

15 april	15 juni	15 juli	15 september
(SL) (SL) (SL) (SL) (BK) (SL) (SL) (SL) (SL)	(RB) (ZL) (PE) (ZL) (RB) (ZL) (ZL) (PE) (BK) (PE) (ZL) (ZL) (RB) (ZL) (PE) (ZL) (RB)	(RB) (PE) (RB) (PE) (KA) (PE) (RB) (PE) (RB)	(WL) (PE) (WL) (PE) (WL) (PE) (WL) (PE) (WL)

15 april	15 mei	15 juli	15 augustus
(WO) (WO) (WO) (WO) (WO) (WO) (WO) (WO) (WO)	(WO) (WO) (WO) (SL) (SL) (WO) (WO) (WO) (SL) (SL) (WO) (WO) (WO)	(ZL) (ZL) (ZL) (SL) (SL) (ZL) (KA) (ZL) (SL) (SL) (ZL) (ZL) (ZL)	(ZL) (ZL) (ZL) (ZL) (KA) (ZL) (ZL) (ZL) (ZL)

15 mei	25 juni	15 juli	1 oktober
(RB) (ZL) (RB) (ZL) (RB) (ZL) (RA) (ZL) (RA) (ZL) (RB) (ZL) (RB) (ZL) (RB) (ZL) (RA) (ZL) (RA) (ZL) (RB) (ZL) (RB) (ZL) (RB)	(RB) (RB) (RB) (KA) (KA) (RB) (RB) (RB) (KA) (KA) (RB) (RB) (RB)	(KA) (KA) (KA) (KA)	(SP) (LO) (SP) (LO) (SP) (LO) (LO) (LO) (SP) (LO) (SP) (LO) (SP) (LO) (LO) (LO) (SP) (LO) (SP) (LO) (SP)

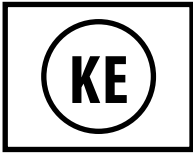

Kervel

Anthriscus cerefolium

PLANTEN

kervel kan vanaf maart tot eind augustus gezaaid worden.

OOGSTEN

Heel het jaar door afsnijden, behalve tijdens en na zware vrieskoude.

VERMEERDEREN

Zaai kervel in de lente, snij een aantal keer en laat dan in zaad schieten, oogst een deel van dit zaad en laat een deel ter plekke vallen.

In augustus/september en volgende lente zal dit gevallen zaad terug kiemen.

EXTRA

Goede bodembedekker in de herfst/winter.

Verse kervel en vers korianderblad in de winter en lentesla's is smullen geblazen!

OOGST RASTER

KE KERVEL

- BL** Boerenkool **RB** Rode Biet **SL** Sla **RM** Rode Melde **AJ** Ajuin **SP** Spinazie
LB Lage Boon **RA** Radijs **KN** Koriander **KE** Kervel **PE** Peterselie **VL** Veldsla

15 maart	25 april	15 juni	25 juli

laat enkele kervels in zaad schieten.

rits de kerveld zaden van de planten en laat ze vallen. laat 2 korianders in zaad schieten.

15 augustus	15 september	15 mei	25 juni

vervolg van vorige reeks. rits de koriander zaden van de planten en laat een deel vallen.

koriander en kerveld kiemen zelf.

laat koriander, kerveld en peterselie in zaad gaan.

strooi de zaden uit.

25 augustus	15 oktober	15 maart	1 mei

1 september	1 mei	15 juni	15 juli

laat 1 kerveld in zaad schieten.

KO

Komkommer

Cucumis sativus

PLANTEN

De komkommer achter glas voorzaaien eind februari/begin maart.

En verplanten in april/mei.

De komkommerplant is een klimplant, zorg voor een klimwand tegen de 1m²bak.

OOGSTEN

Oogst de komkommers zo jong mogelijk en zeker voordat ze geel worden, ook kromme komkommers zijn eetbaar.

VERMEERDEREN

Laat een komkommer groot, geel en rijp worden.

Haal de zaden eruit, laat ze drogen.

EXTRA

Okselscheuten blijven verwijderen anders overgroeien ze al de rest.

Komkommer is niet inheems en zal dus vanzelf afsterven einde seizoen.

OOGST RASTER

KO KOMKOMMER

- SN** Snijboon
- RB** Rode Biet
- SL** Sla
- ER** Erwt
- AJ** Ajuin
- SP** Spinazie
- LO** Look
- RA** Radijs
- KN** Koriander
- KO** Kervel
- PE** Peterselie
- ZL** Zomerpostelein

15 april	15 mei	15 juni	1 augustus

komkommerplant gekocht of voorgekweekt sinds eind februari.

25 februari	1 mei	15 juni	15 juli

binnen voorzaaien van komkommerplant en basilicum.

15 april	25 mei	15 juni	15 juli

komkommerplant en courgette gekocht of voorgekweekt sinds eind februari.

1 september	25 februari	15 april	15 mei

bloemkool en komkommer voorgekweekt sinds eind februari.

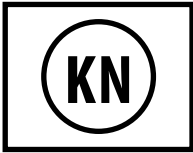

Koriander

Coriandrum sativum

PLANTEN

Regelmatig zaaien vanaf maart tot eind augustus.

OOGSTEN

regelmatig blaadjes oogsten. Van de planten die in zaad geschoten zijn, kunnen de zaden ook geoogst worden om te koken.

VERMEERDEREN

In de zomer schiet koriander heel snel in zaad (na 4 weken), laat de zaden drogen aan de plant, oogst ze en laat een deel ter plekke vallen, deze zullen terug kiemen in de late zomer en de volgende lente.

EXTRA

Koriander kan tegen redelijk slecht winterweer, dus laat uw plekje gewoon overwinteren.

OOGST RASTER

KN KORIANDE

- ZU** Zuring
- SE** Selder
- SL** Sla
- ZB** Zwarte bes
- AJ** Ajuin
- SP** Spinazie
- LO** Look
- RA** Radijs
- KN** Koriander
- KE** Kervel
- VL** Veldsla
- ZL** Zomerpostelein

25 augustus	25 september	15 januari	15 februari

datum is na eerste zware vorst. koriander sterft, snij spinazie terug.

25 maart	25 mei	15 juli	15 augustus

laat 1 sla en 1 koriander in zaad schieten.

verspreid de koriander, rode melde en slazaden over het vierkant.

15 september	15 december	25 maart	

vervolg vorige reeks. koriander kiemt zelf.

sla en rode melde kiemen zelf. verplant sla. laat koriander en veldsla in zaad schieten.

--	--	--	--

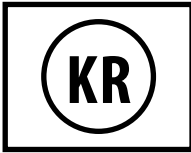

Koolrabi

Gongylodes

PLANTEN

In februari en maart voorzaaien achter glas en in april en mei verplanten.
Vanaf april tot juni regelmatig zaaien.
Voor een extra vroege oogst in september/oktober zaaien,
beschermen tegen de vrieskoude en in mei oogsten.

OOGSTEN

Als ze regelmatig gezaaid zijn, dan regelmatig oogsten vanaf juni tot oktober.

VERMEERDEREN

De plant laten staan totdat er zaden aankomen, zaden oogsten.

EXTRA

Zeer gemakkelijke kool.
Niet te groot laten worden want dan komen vezels in.

OOGST RASTER

KR KOOLRABI

- ZU** Zuring
- SE** Selder
- SL** Sla
- ZB** Zwarte bes
- AJ** Ajuin
- SP** Spinazie
- LO** Look
- RA** Radijs
- KN** Koriander
- KE** Kervel
- VL** Veldsla
- ZL** Zomerpostelein

15 maart	30 april	15 juni	15 juli																																																																																
<table style="width: 100%; text-align: center; border-collapse: collapse;"> <tr><td>ZU</td><td>RA</td><td>RA</td><td>RA</td><td>ZU</td></tr> <tr><td>RA</td><td></td><td></td><td></td><td>RA</td></tr> <tr><td>RA</td><td></td><td>KR</td><td></td><td>RA</td></tr> <tr><td>RA</td><td></td><td></td><td></td><td>RA</td></tr> <tr><td>ZU</td><td>RA</td><td>RA</td><td>RA</td><td>ZU</td></tr> </table>	ZU	RA	RA	RA	ZU	RA				RA	RA		KR		RA	RA				RA	ZU	RA	RA	RA	ZU	<table style="width: 100%; text-align: center; border-collapse: collapse;"> <tr><td>ZU</td><td></td><td>SL</td><td></td><td>ZU</td></tr> <tr><td></td><td>KN</td><td></td><td>KN</td><td></td></tr> <tr><td>SL</td><td></td><td>SE</td><td></td><td>SL</td></tr> <tr><td></td><td>KN</td><td></td><td>KN</td><td></td></tr> <tr><td>ZU</td><td></td><td>SL</td><td></td><td>ZU</td></tr> </table>	ZU		SL		ZU		KN		KN		SL		SE		SL		KN		KN		ZU		SL		ZU	<table style="width: 100%; text-align: center; border-collapse: collapse;"> <tr><td>ZU</td><td></td><td>SL</td><td></td><td>ZU</td></tr> <tr><td>SL</td><td></td><td>SE</td><td></td><td>SL</td></tr> <tr><td>ZU</td><td></td><td>SL</td><td></td><td>ZU</td></tr> </table>	ZU		SL		ZU	SL		SE		SL	ZU		SL		ZU	<table style="width: 100%; text-align: center; border-collapse: collapse;"> <tr><td>ZU</td><td></td><td>ZL</td><td></td><td>ZU</td></tr> <tr><td>ZL</td><td></td><td>SE</td><td></td><td>ZL</td></tr> <tr><td>ZU</td><td></td><td>ZL</td><td></td><td>ZU</td></tr> </table>	ZU		ZL		ZU	ZL		SE		ZL	ZU		ZL		ZU
ZU	RA	RA	RA	ZU																																																																															
RA				RA																																																																															
RA		KR		RA																																																																															
RA				RA																																																																															
ZU	RA	RA	RA	ZU																																																																															
ZU		SL		ZU																																																																															
	KN		KN																																																																																
SL		SE		SL																																																																															
	KN		KN																																																																																
ZU		SL		ZU																																																																															
ZU		SL		ZU																																																																															
SL		SE		SL																																																																															
ZU		SL		ZU																																																																															
ZU		ZL		ZU																																																																															
ZL		SE		ZL																																																																															
ZU		ZL		ZU																																																																															

koolrabi voorgezaaid begin januari.

15 maart	25 april	30 mei	1 juni																																																																						
<table style="width: 100%; text-align: center; border-collapse: collapse;"> <tr><td>KR</td><td>RA</td><td>SP</td><td>RA</td><td>KR</td></tr> <tr><td>RA</td><td>RA</td><td>RA</td><td>RA</td><td>RA</td></tr> <tr><td>SP</td><td>RA</td><td>ZB</td><td>RA</td><td>SP</td></tr> <tr><td>RA</td><td>RA</td><td>RA</td><td>RA</td><td>RA</td></tr> <tr><td>KR</td><td>RA</td><td>SP</td><td>RA</td><td>KR</td></tr> </table>	KR	RA	SP	RA	KR	RA	RA	RA	RA	RA	SP	RA	ZB	RA	SP	RA	RA	RA	RA	RA	KR	RA	SP	RA	KR	<table style="width: 100%; text-align: center; border-collapse: collapse;"> <tr><td>KR</td><td></td><td>SP</td><td></td><td>KR</td></tr> <tr><td>SP</td><td></td><td>ZB</td><td></td><td>SP</td></tr> <tr><td>KR</td><td></td><td>SP</td><td></td><td>KR</td></tr> </table>	KR		SP		KR	SP		ZB		SP	KR		SP		KR	<table style="width: 100%; text-align: center; border-collapse: collapse;"> <tr><td>LB</td><td></td><td>KN</td><td></td><td>LB</td></tr> <tr><td>KN</td><td></td><td>ZB</td><td></td><td>KN</td></tr> <tr><td>LB</td><td></td><td>KN</td><td></td><td>LB</td></tr> </table>	LB		KN		LB	KN		ZB		KN	LB		KN		LB	<table style="width: 100%; text-align: center; border-collapse: collapse;"> <tr><td>LB</td><td></td><td></td><td></td><td>LB</td></tr> <tr><td></td><td></td><td>ZB</td><td></td><td></td></tr> <tr><td>LB</td><td></td><td></td><td></td><td>LB</td></tr> </table>	LB				LB			ZB			LB				LB
KR	RA	SP	RA	KR																																																																					
RA	RA	RA	RA	RA																																																																					
SP	RA	ZB	RA	SP																																																																					
RA	RA	RA	RA	RA																																																																					
KR	RA	SP	RA	KR																																																																					
KR		SP		KR																																																																					
SP		ZB		SP																																																																					
KR		SP		KR																																																																					
LB		KN		LB																																																																					
KN		ZB		KN																																																																					
LB		KN		LB																																																																					
LB				LB																																																																					
		ZB																																																																							
LB				LB																																																																					

15 april	25 mei	1 juli	15 augustus																																																																																																				
<table style="width: 100%; text-align: center; border-collapse: collapse;"> <tr><td>SL</td><td>RA</td><td>SL</td><td>RA</td><td>SL</td></tr> <tr><td>RA</td><td>KN</td><td>KN</td><td>KN</td><td>RA</td></tr> <tr><td>SL</td><td>KN</td><td></td><td>KN</td><td>SL</td></tr> <tr><td>RA</td><td>KN</td><td>KN</td><td>KN</td><td>RA</td></tr> <tr><td>SL</td><td>RA</td><td>SL</td><td>RA</td><td>SL</td></tr> </table>	SL	RA	SL	RA	SL	RA	KN	KN	KN	RA	SL	KN		KN	SL	RA	KN	KN	KN	RA	SL	RA	SL	RA	SL	<table style="width: 100%; text-align: center; border-collapse: collapse;"> <tr><td>SL</td><td></td><td>SL</td><td></td><td>SL</td></tr> <tr><td></td><td>KN</td><td>KN</td><td>KN</td><td></td></tr> <tr><td>SL</td><td>KN</td><td>KR</td><td>KN</td><td>SL</td></tr> <tr><td></td><td>KN</td><td>KN</td><td>KN</td><td></td></tr> <tr><td>SL</td><td></td><td>SL</td><td></td><td>SL</td></tr> </table>	SL		SL		SL		KN	KN	KN		SL	KN	KR	KN	SL		KN	KN	KN		SL		SL		SL	<table style="width: 100%; text-align: center; border-collapse: collapse;"> <tr><td></td><td>WO</td><td></td><td>WO</td><td></td></tr> <tr><td>WO</td><td></td><td>WO</td><td></td><td>WO</td></tr> <tr><td></td><td>WO</td><td>KR</td><td>WO</td><td></td></tr> <tr><td>WO</td><td></td><td>WO</td><td></td><td>WO</td></tr> <tr><td></td><td>WO</td><td></td><td>WO</td><td></td></tr> </table>		WO		WO		WO		WO		WO		WO	KR	WO		WO		WO		WO		WO		WO		<table style="width: 100%; text-align: center; border-collapse: collapse;"> <tr><td>SP</td><td>WO</td><td>PE</td><td>WO</td><td>SP</td></tr> <tr><td>WO</td><td></td><td>WO</td><td></td><td>WO</td></tr> <tr><td>PE</td><td>WO</td><td>SP</td><td>WO</td><td>PE</td></tr> <tr><td>WO</td><td></td><td>WO</td><td></td><td>WO</td></tr> <tr><td>SP</td><td>WO</td><td>PE</td><td>WO</td><td>SP</td></tr> </table>	SP	WO	PE	WO	SP	WO		WO		WO	PE	WO	SP	WO	PE	WO		WO		WO	SP	WO	PE	WO	SP
SL	RA	SL	RA	SL																																																																																																			
RA	KN	KN	KN	RA																																																																																																			
SL	KN		KN	SL																																																																																																			
RA	KN	KN	KN	RA																																																																																																			
SL	RA	SL	RA	SL																																																																																																			
SL		SL		SL																																																																																																			
	KN	KN	KN																																																																																																				
SL	KN	KR	KN	SL																																																																																																			
	KN	KN	KN																																																																																																				
SL		SL		SL																																																																																																			
	WO		WO																																																																																																				
WO		WO		WO																																																																																																			
	WO	KR	WO																																																																																																				
WO		WO		WO																																																																																																			
	WO		WO																																																																																																				
SP	WO	PE	WO	SP																																																																																																			
WO		WO		WO																																																																																																			
PE	WO	SP	WO	PE																																																																																																			
WO		WO		WO																																																																																																			
SP	WO	PE	WO	SP																																																																																																			

verwijder de koriander als hij in zaad begint te schieten.

15 mei	15 juli	15 september	30 september																																																																																
<table style="width: 100%; text-align: center; border-collapse: collapse;"> <tr><td>SL</td><td></td><td>LB</td><td></td><td>SL</td></tr> <tr><td>LB</td><td></td><td>ZB</td><td></td><td>LB</td></tr> <tr><td>SL</td><td></td><td>LB</td><td></td><td>SL</td></tr> </table>	SL		LB		SL	LB		ZB		LB	SL		LB		SL	<table style="width: 100%; text-align: center; border-collapse: collapse;"> <tr><td>KR</td><td></td><td>LB</td><td></td><td>KR</td></tr> <tr><td>LB</td><td></td><td>ZB</td><td></td><td>LB</td></tr> <tr><td>KR</td><td></td><td>LB</td><td></td><td>KR</td></tr> </table>	KR		LB		KR	LB		ZB		LB	KR		LB		KR	<table style="width: 100%; text-align: center; border-collapse: collapse;"> <tr><td>KR</td><td></td><td>SP</td><td></td><td>KR</td></tr> <tr><td></td><td>VL</td><td>VL</td><td>VL</td><td></td></tr> <tr><td>SP</td><td>VL</td><td>ZB</td><td>VL</td><td>SP</td></tr> <tr><td></td><td>VL</td><td>VL</td><td>VL</td><td></td></tr> <tr><td>KR</td><td></td><td>SP</td><td></td><td>KR</td></tr> </table>	KR		SP		KR		VL	VL	VL		SP	VL	ZB	VL	SP		VL	VL	VL		KR		SP		KR	<table style="width: 100%; text-align: center; border-collapse: collapse;"> <tr><td>KE</td><td>VL</td><td>SP</td><td>VL</td><td>KE</td></tr> <tr><td>VL</td><td>VL</td><td>VL</td><td>VL</td><td>VL</td></tr> <tr><td>SP</td><td>VL</td><td>ZB</td><td>VL</td><td>SP</td></tr> <tr><td>VL</td><td>VL</td><td>VL</td><td>VL</td><td>VL</td></tr> <tr><td>KE</td><td>VL</td><td>SP</td><td>VL</td><td>KE</td></tr> </table>	KE	VL	SP	VL	KE	VL	VL	VL	VL	VL	SP	VL	ZB	VL	SP	VL	VL	VL	VL	VL	KE	VL	SP	VL	KE
SL		LB		SL																																																																															
LB		ZB		LB																																																																															
SL		LB		SL																																																																															
KR		LB		KR																																																																															
LB		ZB		LB																																																																															
KR		LB		KR																																																																															
KR		SP		KR																																																																															
	VL	VL	VL																																																																																
SP	VL	ZB	VL	SP																																																																															
	VL	VL	VL																																																																																
KR		SP		KR																																																																															
KE	VL	SP	VL	KE																																																																															
VL	VL	VL	VL	VL																																																																															
SP	VL	ZB	VL	SP																																																																															
VL	VL	VL	VL	VL																																																																															
KE	VL	SP	VL	KE																																																																															

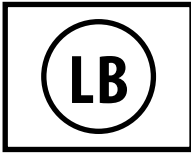

Lage boon

Phaseolus vulgaris

PLANTEN

Midden april tot juli zaaien.
Lage planten die redelijk veel plaats innemen.

OOGSTEN

Eind juli tot september/oktober oogsten.
Laat de bonen niet te groot worden dat maakt ze vezelig.

VERMEERDEREN

Laat enkele bonen hangen totdat ze verdrogen, de bonen eruithalen en verder laten drogen.

EXTRA

Bonen zijn vlinderbloemigen en fixeren net zoals erwten stikstof in de bodem.
Hun wortels gaan diep en zijn structuurverbeterend voor de bodem.
Probeer regelmatig op verschillende stukken grond bonen te zetten.
Knip de stengels af in plaats van ze uit te trekken.

OOGST RASTER

LB LAGE BOON

- KN** Koriander
- RB** Rode Biet
- LB** Lage boon
- RA** Radijs

15 maart	25 april	15 juni	25 juli																																																																
<table border="1" style="width: 100%; border-collapse: collapse;"> <tr><td>RA</td><td>RA</td><td>RA</td><td>RA</td><td>RA</td></tr> <tr><td>RA</td><td>SL</td><td>RA</td><td>SL</td><td>RA</td></tr> <tr><td>RA</td><td>RA</td><td>RA</td><td>RA</td><td>RA</td></tr> <tr><td>RA</td><td>SL</td><td>RA</td><td>SL</td><td>RA</td></tr> <tr><td>RA</td><td>RA</td><td>RA</td><td>RA</td><td>RA</td></tr> </table>	RA	RA	RA	RA	RA	RA	SL	RA	SL	RA	RA	RA	RA	RA	RA	RA	SL	RA	SL	RA	RA	RA	RA	RA	RA	<table border="1" style="width: 100%; border-collapse: collapse;"> <tr><td>RB</td><td>RB</td><td>RB</td></tr> <tr><td>SL</td><td>SL</td></tr> <tr><td>RB</td><td>RB</td><td>RB</td></tr> <tr><td>SL</td><td>SL</td></tr> <tr><td>RB</td><td>RB</td><td>RB</td></tr> </table>	RB	RB	RB	SL	SL	RB	RB	RB	SL	SL	RB	RB	RB	<table border="1" style="width: 100%; border-collapse: collapse;"> <tr><td>RB</td><td>RB</td><td>RB</td></tr> <tr><td>LB</td><td>LB</td></tr> <tr><td>RB</td><td>RB</td><td>RB</td></tr> <tr><td>LB</td><td>LB</td></tr> <tr><td>RB</td><td>RB</td><td>RB</td></tr> </table>	RB	RB	RB	LB	LB	RB	RB	RB	LB	LB	RB	RB	RB	<table border="1" style="width: 100%; border-collapse: collapse;"> <tr><td>KN</td><td>KN</td><td>KN</td></tr> <tr><td>LB</td><td>LB</td></tr> <tr><td>KN</td><td>KN</td><td>KN</td></tr> <tr><td>LB</td><td>LB</td></tr> <tr><td>KN</td><td>KN</td><td>KN</td></tr> </table>	KN	KN	KN	LB	LB	KN	KN	KN	LB	LB	KN	KN	KN
RA	RA	RA	RA	RA																																																															
RA	SL	RA	SL	RA																																																															
RA	RA	RA	RA	RA																																																															
RA	SL	RA	SL	RA																																																															
RA	RA	RA	RA	RA																																																															
RB	RB	RB																																																																	
SL	SL																																																																		
RB	RB	RB																																																																	
SL	SL																																																																		
RB	RB	RB																																																																	
RB	RB	RB																																																																	
LB	LB																																																																		
RB	RB	RB																																																																	
LB	LB																																																																		
RB	RB	RB																																																																	
KN	KN	KN																																																																	
LB	LB																																																																		
KN	KN	KN																																																																	
LB	LB																																																																		
KN	KN	KN																																																																	

--	--	--	--

--	--	--	--

--	--	--	--

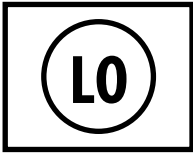

Look

Allium

PLANTEN

plant mooie, grote lookteentjes in september/oktober of in februari/maart. De teentjes die in september/oktober geplant zijn zullen al blaagdgroen groeien voor de winter en hun wortels blijven groeien tijdens de winter, zich vastzetten tijdens de winter, hierdoor zullen deze planten voor grotere lookbollen zorgen.

OOGSTEN

Verse look kan geoogst worden vanaf midden maart, gebruik de hele plant. Bewaarlook wordt midden juni geoogst als het loof verdroogd is.

VERMEERDEREN

Hou mooie teentjes bij om volgende herfst terug uit te planten.

EXTRA

Look groeit in de hoogte, combineer het met planten die in de breedte groeien zoals bijvoorbeeld spinazie. Look geeft geen geur of smaak af aan de planten eromheen.

OOGST RASTER

LO LOOK

- RU** Rucola
- SE** Selder
- SL** Sla
- WO** Wortel
- AJ** Ajuin
- SP** Spinazie
- LO** Look
- BL** Boerenkool
- KN** Koriander
- KR** Koolrabi
- VL** Veldsla
- ER** Erwt

1 september	15 mei	15 juni	15 juli

laat 2 spinazie's in zaad schieten.

25 september	15 december	15 februari	15 maart

laat 2 veldsla's in zaad schieten. oogst de verse look.

15 september	15 december	15 maart	15 mei

de kervel staat er al sinds midden augustus.

15 februari	1 april	15 mei	

erwt staat in een hoek van de bak. zaai koolrabi voor achter glas.

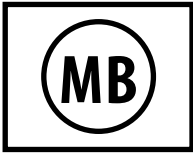

Mosterdblاد

Brassicaceae

PLANTEN

Regelmatig zaaien tussen maart en augustus.
De planten kunnen zeer groot worden.

OOGSTEN

Oogst regelmatig de bladeren voor salades, hiermee houd je de plant ook klein.
De zaden kunnen ook gebruikt worden in de keuken.

VERMEERDEREN

Laat de plant in zaad schieten, wacht tot de zaden droog zijn. Oogst ze.

EXTRA

Look groeit in de hoogte, combineer het met planten die in de breedte groeien zoals bijvoorbeeld spinazie.
Pas op, mosterd loopt je tuin onder de voet!

OOGST RASTER

MB MOSTERBLAD

- SK** Sluitkool
- RB** Rode Biet
- BR** Broccoli
- AB** Aardbei
- GB** Goudsbloem
- PE** Peterselie
- LB** Lage Boon
- RA** Radijs
- KN** Koriander
- KE** Kervel
- VE** Venkel
- SH** Shiso

15 maart	25 april	1 juni	1 augustus																																																										
<table border="1" style="width: 100%; border-collapse: collapse;"> <tr><td>MB</td><td>RA</td><td>SL</td><td>RA</td><td>MB</td></tr> <tr><td>RA</td><td>RA</td><td>RA</td><td>RA</td><td>RA</td></tr> <tr><td>SL</td><td>RA</td><td>RA</td><td>RA</td><td>SL</td></tr> <tr><td>RA</td><td>RA</td><td>RA</td><td>RA</td><td>RA</td></tr> <tr><td>MB</td><td>RA</td><td>SL</td><td>RA</td><td>MB</td></tr> </table>	MB	RA	SL	RA	MB	RA	RA	RA	RA	RA	SL	RA	RA	RA	SL	RA	RA	RA	RA	RA	MB	RA	SL	RA	MB	<table border="1" style="width: 100%; border-collapse: collapse;"> <tr><td>MB</td><td>SL</td><td>MB</td></tr> <tr><td>KN</td><td>KN</td><td></td></tr> <tr><td>SL</td><td>SK</td><td>SL</td></tr> <tr><td>KN</td><td>KN</td><td></td></tr> <tr><td>MB</td><td>SL</td><td>MB</td></tr> </table>	MB	SL	MB	KN	KN		SL	SK	SL	KN	KN		MB	SL	MB	<table border="1" style="width: 100%; border-collapse: collapse;"> <tr><td>MB</td><td>RB</td><td></td></tr> <tr><td>RB</td><td>SK</td><td>RB</td></tr> <tr><td></td><td>RB</td><td></td></tr> </table>	MB	RB		RB	SK	RB		RB		<table border="1" style="width: 100%; border-collapse: collapse;"> <tr><td>MB</td><td>RB</td><td>AB</td></tr> <tr><td>RB</td><td>LB</td><td>RB</td></tr> <tr><td>AB</td><td>RB</td><td>AB</td></tr> </table>	MB	RB	AB	RB	LB	RB	AB	RB	AB
MB	RA	SL	RA	MB																																																									
RA	RA	RA	RA	RA																																																									
SL	RA	RA	RA	SL																																																									
RA	RA	RA	RA	RA																																																									
MB	RA	SL	RA	MB																																																									
MB	SL	MB																																																											
KN	KN																																																												
SL	SK	SL																																																											
KN	KN																																																												
MB	SL	MB																																																											
MB	RB																																																												
RB	SK	RB																																																											
	RB																																																												
MB	RB	AB																																																											
RB	LB	RB																																																											
AB	RB	AB																																																											

laat 1 mosterdplant in zaad schieten.

25 maart	25 mei	25 juni																																		
<table border="1" style="width: 100%; border-collapse: collapse;"> <tr><td>KE</td><td>GB</td><td>KE</td></tr> <tr><td>KN</td><td>KN</td><td></td></tr> <tr><td>GB</td><td>MB</td><td>GB</td></tr> <tr><td>KN</td><td>KN</td><td></td></tr> <tr><td>KE</td><td>GB</td><td>KE</td></tr> </table>	KE	GB	KE	KN	KN		GB	MB	GB	KN	KN		KE	GB	KE	<table border="1" style="width: 100%; border-collapse: collapse;"> <tr><td>KE</td><td>GB</td><td>KE</td></tr> <tr><td>GB</td><td>VE</td><td>GB</td></tr> <tr><td>KE</td><td>GB</td><td>KE</td></tr> </table>	KE	GB	KE	GB	VE	GB	KE	GB	KE	<table border="1" style="width: 100%; border-collapse: collapse;"> <tr><td>KE</td><td>GB</td><td>PE</td></tr> <tr><td>GB</td><td>VE</td><td>GB</td></tr> <tr><td>PE</td><td>GB</td><td>PE</td></tr> </table>	KE	GB	PE	GB	VE	GB	PE	GB	PE	
KE	GB	KE																																		
KN	KN																																			
GB	MB	GB																																		
KN	KN																																			
KE	GB	KE																																		
KE	GB	KE																																		
GB	VE	GB																																		
KE	GB	KE																																		
KE	GB	PE																																		
GB	VE	GB																																		
PE	GB	PE																																		

laat 1 kervel in zaad schieten.

15 april	15 mei	25 juni	15 augustus																																																																										
<table border="1" style="width: 100%; border-collapse: collapse;"> <tr><td>RU</td><td>SL</td><td>RU</td></tr> <tr><td>SL</td><td>BR</td><td>SL</td></tr> <tr><td>RU</td><td>SL</td><td>RU</td></tr> </table>	RU	SL	RU	SL	BR	SL	RU	SL	RU	<table border="1" style="width: 100%; border-collapse: collapse;"> <tr><td>RU</td><td>SH</td><td>SL</td><td>SH</td><td>RU</td></tr> <tr><td>SH</td><td></td><td></td><td></td><td>SH</td></tr> <tr><td>SL</td><td></td><td>BR</td><td></td><td>SL</td></tr> <tr><td>SH</td><td></td><td></td><td></td><td>SH</td></tr> <tr><td>RU</td><td>SH</td><td>SL</td><td>SH</td><td>RU</td></tr> </table>	RU	SH	SL	SH	RU	SH				SH	SL		BR		SL	SH				SH	RU	SH	SL	SH	RU	<table border="1" style="width: 100%; border-collapse: collapse;"> <tr><td>RU</td><td>SH</td><td>MB</td><td>SH</td><td>RU</td></tr> <tr><td>SH</td><td></td><td></td><td></td><td>SH</td></tr> <tr><td>MB</td><td></td><td>MB</td><td></td><td>MB</td></tr> <tr><td>SH</td><td></td><td></td><td></td><td>SH</td></tr> <tr><td>RU</td><td>SH</td><td>MB</td><td>SH</td><td>RU</td></tr> </table>	RU	SH	MB	SH	RU	SH				SH	MB		MB		MB	SH				SH	RU	SH	MB	SH	RU	<table border="1" style="width: 100%; border-collapse: collapse;"> <tr><td>RU</td><td>MB</td><td>RU</td></tr> <tr><td>SP</td><td>SP</td><td></td></tr> <tr><td>MB</td><td>MB</td><td>MB</td></tr> <tr><td>SP</td><td>SP</td><td></td></tr> <tr><td>RU</td><td>MB</td><td>RU</td></tr> </table>	RU	MB	RU	SP	SP		MB	MB	MB	SP	SP		RU	MB	RU
RU	SL	RU																																																																											
SL	BR	SL																																																																											
RU	SL	RU																																																																											
RU	SH	SL	SH	RU																																																																									
SH				SH																																																																									
SL		BR		SL																																																																									
SH				SH																																																																									
RU	SH	SL	SH	RU																																																																									
RU	SH	MB	SH	RU																																																																									
SH				SH																																																																									
MB		MB		MB																																																																									
SH				SH																																																																									
RU	SH	MB	SH	RU																																																																									
RU	MB	RU																																																																											
SP	SP																																																																												
MB	MB	MB																																																																											
SP	SP																																																																												
RU	MB	RU																																																																											

oogst zaadjes van de shiso, laat een deel zaadjes ter plekke vallen.



Munt

Mentha

PLANTEN

Munt vermeerderd zich via wortelstokken, verplant enkele muntplantjes.

OOGSTEN

Oogst de bladeren regelmatig, zet in de winter een plant binnen achter het raam om te blijven oogsten.

VERMEERDEREN

Via wortelstokken, munt woekert, gemakkelijke plant om uit te delen.

EXTRA

Pas in een kleine tuin op waar je munt zet, hij overwoekert gemakkelijk andere planten.

OOGST RASTER

MU MUNT

- RO** Rozemarijn **ZB** Zwarte bes **ZK** Zwartmoeskervel
- VE** Venkel **GB** Goudsbloem **MU** Munt

15 maart		15 april		15 september		5 januari	
RO	MU	RO	MU	RO	MU	RO	MU
VE	ZK	VE	ZK	VE	ZK	VE	ZK

25 maart			1 mei			1 juni			15 september		
GB	MU	GB	GB	MU	GB	GB	MU	GB	GB	MU	GB
MU		MU	MU	ZB	MU	MU	ZB	MU	MU	ZB	MU
GB	MU	GB	GB	MU	GB	MU	GB	GB	MU	GB	GB



Oost Indische Kers

Tropaeolum majus

PLANTEN

Midden mei zaaien, wordt een zeer grote klimmende plant.

OOGSTEN

De bladeren en bloemen zijn fris in een salade.

VERMEERDEREN

laten staan, de zaden verspreiden zichzelf en kiemen opnieuw in de lente, uitplanten waar je wilt.

EXTRA

De plant wordt zeer groot, zorg dat je de plant in een 1m²bak aan de zijkant zet zodat de plant uit de bak kan hangen.

OOGST RASTER

OK OOST INDISCHE KERS

- TI** Tijm
- SE** Selder
- SL** Sla
- RU** Rucola
- MU** Munt
- RO** Rozemarijn
- SP** Spinazie
- BA** Basilicum
- GB** Goudsbloem
- VL** Veldsla
- RB** Rode Biet
- OK** Oost indische kers

25 april	25 juni	25 september	25 oktober																																															
<table border="1" style="width: 100%; border-collapse: collapse;"> <tr><td>RU</td><td>SL</td><td>RU</td></tr> <tr><td>OK</td><td>SE</td><td>SL</td></tr> <tr><td>RU</td><td>SL</td><td>RU</td></tr> </table>	RU	SL	RU	OK	SE	SL	RU	SL	RU	<table border="1" style="width: 100%; border-collapse: collapse;"> <tr><td></td><td>RB</td><td>RU</td></tr> <tr><td>OK</td><td>SE</td><td>RB</td></tr> <tr><td></td><td>RB</td><td>RU</td></tr> </table>		RB	RU	OK	SE	RB		RB	RU	<table border="1" style="width: 100%; border-collapse: collapse;"> <tr><td></td><td>SP</td><td>RU</td></tr> <tr><td>OK</td><td>SE</td><td>SP</td></tr> <tr><td></td><td>SP</td><td>RU</td></tr> </table>		SP	RU	OK	SE	SP		SP	RU	<table border="1" style="width: 100%; border-collapse: collapse;"> <tr><td>VL</td><td>VL</td><td>SP</td><td>RU</td></tr> <tr><td>VL</td><td>VL</td><td></td><td></td></tr> <tr><td>VL</td><td>VL</td><td>SE</td><td>SP</td></tr> <tr><td>VL</td><td>VL</td><td></td><td></td></tr> <tr><td>VL</td><td>VL</td><td>SP</td><td>RU</td></tr> </table>	VL	VL	SP	RU	VL	VL			VL	VL	SE	SP	VL	VL			VL	VL	SP	RU
RU	SL	RU																																																
OK	SE	SL																																																
RU	SL	RU																																																
	RB	RU																																																
OK	SE	RB																																																
	RB	RU																																																
	SP	RU																																																
OK	SE	SP																																																
	SP	RU																																																
VL	VL	SP	RU																																															
VL	VL																																																	
VL	VL	SE	SP																																															
VL	VL																																																	
VL	VL	SP	RU																																															

de oost indische kers staat aan de rand van de bak en kan erover hangen. laat de rucola in zaad gaan.

1 mei	15 september	15 oktober																																																		
<table border="1" style="width: 100%; border-collapse: collapse;"> <tr><td>GB</td><td>MU</td><td>GB</td></tr> <tr><td>OK</td><td>BA</td><td>MU</td></tr> <tr><td>GB</td><td>MU</td><td>GB</td></tr> </table>	GB	MU	GB	OK	BA	MU	GB	MU	GB	<table border="1" style="width: 100%; border-collapse: collapse;"> <tr><td>GB</td><td>SP</td><td>MU</td><td>SP</td><td>GB</td></tr> <tr><td>VL</td><td></td><td>VL</td><td></td><td>VL</td></tr> <tr><td>OK</td><td>SP</td><td>BA</td><td>SP</td><td>MU</td></tr> <tr><td>VL</td><td></td><td>VL</td><td></td><td>VL</td></tr> <tr><td>GB</td><td>SP</td><td>MU</td><td>SP</td><td>GB</td></tr> </table>	GB	SP	MU	SP	GB	VL		VL		VL	OK	SP	BA	SP	MU	VL		VL		VL	GB	SP	MU	SP	GB	<table border="1" style="width: 100%; border-collapse: collapse;"> <tr><td>SP</td><td>MU</td><td>SP</td></tr> <tr><td>VL</td><td></td><td>VL</td></tr> <tr><td>SP</td><td></td><td>SP</td></tr> <tr><td>VL</td><td></td><td>VL</td></tr> <tr><td>SP</td><td>MU</td><td>SP</td></tr> </table>	SP	MU	SP	VL		VL	SP		SP	VL		VL	SP	MU	SP	
GB	MU	GB																																																		
OK	BA	MU																																																		
GB	MU	GB																																																		
GB	SP	MU	SP	GB																																																
VL		VL		VL																																																
OK	SP	BA	SP	MU																																																
VL		VL		VL																																																
GB	SP	MU	SP	GB																																																
SP	MU	SP																																																		
VL		VL																																																		
SP		SP																																																		
VL		VL																																																		
SP	MU	SP																																																		

basilicum voorzaaien midden maart.

1 mei	15 oktober														
<table border="1" style="width: 100%; border-collapse: collapse;"> <tr><td>TI</td><td>OK</td></tr> <tr><td>RO</td><td>GB GB</td></tr> <tr><td></td><td>GB GB</td></tr> </table>	TI	OK	RO	GB GB		GB GB	<table border="1" style="width: 100%; border-collapse: collapse;"> <tr><td>TI</td><td>OK</td></tr> <tr><td>RO</td><td>GB GB</td></tr> <tr><td></td><td>GB GB</td></tr> </table>	TI	OK	RO	GB GB		GB GB		
TI	OK														
RO	GB GB														
	GB GB														
TI	OK														
RO	GB GB														
	GB GB														



Oerprei

Allium Ampeloprasum

PLANTEN

Plant enkele russische prei's uit, ze maken zelf nieuwe scheuten.
Altijd te verplanten behalve bij extreem weer zoals veel zon in de zomer of vrieskoude in de winter.

OOGSTEN

Snij het loof van de prei, laat de prei zelf staan.

VERMEERDEREN

de prei maakt nieuwe scheuten, verplant de nieuwe scheuten of deel ze uit.

EXTRA

Zeer interessante plant om prei te kweken op een kleine oppervlakte.
Een goede vervanger voor bolajuin.

OOGST RASTER

OP OERPREI

- ZB** Zwarte Bes
- SE** Selder
- SL** Sla
- RU** Rucola
- AJ** Ajuin
- SK** Sluitkool
- LB** Lage boon
- RA** Radijs
- AB** Aardbei
- KE** Kervel
- VE** Veldsla
- WP** Winterprei

15 maart			25 mei			15 september			25 augustus		
OP	OP	OP	OP	OP	OP	OP	OP	OP	OP	OP	OP
SL	SE	SL	RB	SE	RB	RB	SE	RB	SP	SE	SP
RU	SL	RU	RU	RB	RU	RU	RB	RU	RU	SP	RU

15 maart			15 juni			15 december					
AB	OP	OP	AB	OP	OP	AB	OP	OP			
AJ	VE	OP	WP	VE	OP	SP	VE	OP			
AB	AJ	AB	AB	WP	AB	AB	SP	AB			

15 mei					15 juni					15 september					25 april		
LB	RA	OP	RA	LB	LB	OP	OP	LB	SP	OP	OP	SP	SP	OP	OP	SL	
RA	OP	OP	RA		OP	OP	OP	OP	OP	OP	OP	OP	OP	OP	OP	OP	
OP	OP	OP	OP	OP	OP	OP	OP	OP	OP	OP	OP	OP	OP	OP	OP	OP	
RA	OP	OP	RA		OP	OP	OP		OP	OP	OP		OP	OP	OP		
LB	RA	OP	RA	LB	LB	OP	OP	LB	SP	OP	OP	SP	SK	OP	OP	ZB	

laat de spinazie in zaad schieten.

1 september			15 mei			15 juli			15 september		
OP	SP	OP	OP	SP	OP	OP	PE	OP	OP	PE	OP
SP	KE	SP	SL	BA	SL	PE	BA	PE	PE	SP	PE
OP	SP	OP	OP	SL	OP	OP	PE	OP	OP	PE	OP

laat de spinazie in zaad schieten. de basilicum is voorgezaaid begin april.

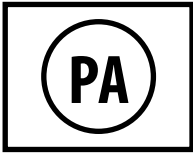

Pastinaak

Pastinaca sativa

PLANTEN

Maart/april zaaien op rijtjes, later uitdunnen.
50cm uiteen.en uitdunnen.

OOGSTEN

Oogsten in oktober/november. Het loof eraf knippen en koel en donker bewaren.

VERMEERDEREN

Laat enkele planten staan, in de lente schieten ze in zaad.

EXTRA

Prima bron van levend eten in de winter.

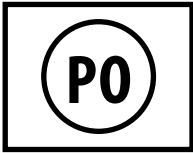

Pompoen

Cucurbita pepo

PLANTEN

Voorzaaien in maart/april, uitplanten begin mei.

OOGSTEN

De pompoenen om te bewaren pas oogsten als de plant verdroogt en afsterft, ergens in september/oktober. Te vroeg oogsten zorgt dat de schil niet dik genoeg is en de pompoen niet bewaart. Groene raszuivere hokkaido bewaart het best.

VERMEERDEREN

Hou de zaden bij tijdens het koken. Laat ze drogen.

EXTRA

Pompoen bewaar je best op een niet-koude zolder.
Ze kunnen ook gewoon in de woonkamer de herfst&winter doorbrengen als decoratie.
Als je ze kwetst bij koud weer rotten ze gewoon weg.
Muizen zijn er dol op.

OOGST RASTER

PO POMPOEN

- RU** Rucola
- SE** Selder
- SL** Sla
- SP** Spinazie
- RA** Radijs
- WO** Wortel

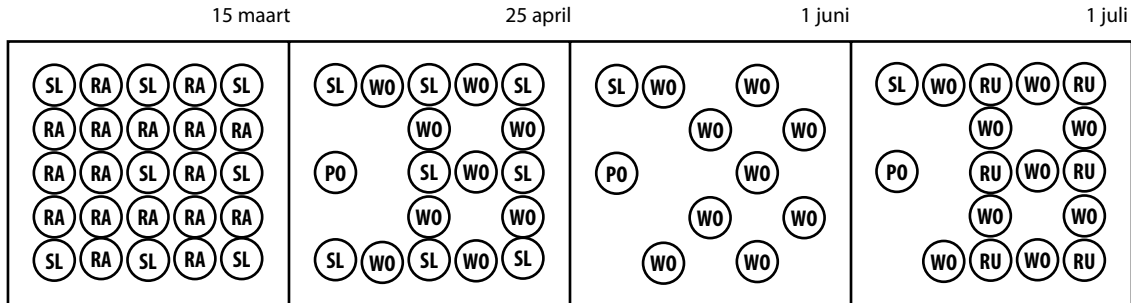

de linkerkant van het vierkant is de buitenkant van de bak. zaai de pompoen voor achter glas. laat de pompoen over de rand groeien. laat 1 sla in zaad schieten.

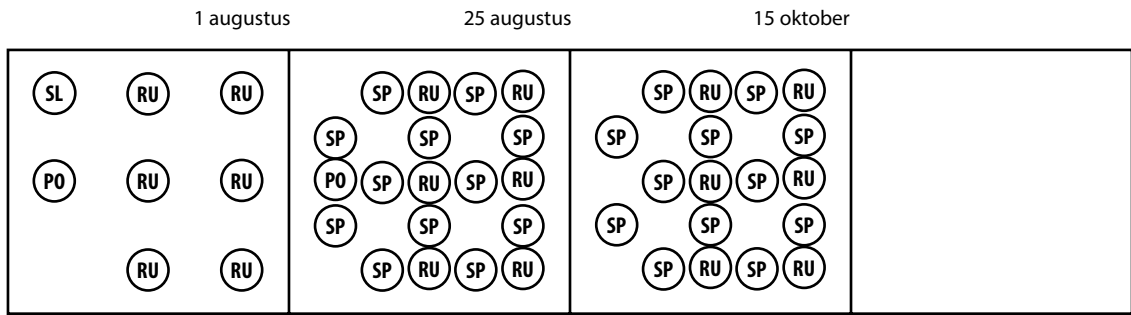

vervolg vorige reeks.

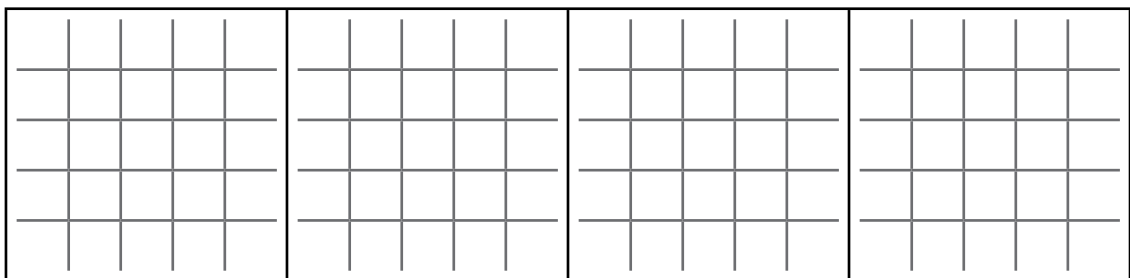
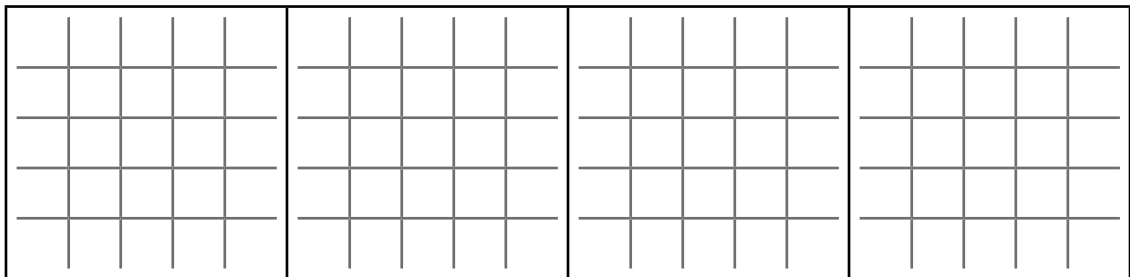



Radijs

Raphanus sativus

PLANTEN

Radijzen in de lente en de herfst zaaien. Februari tot mei en augustus tot september.

OOGSTEN

5 weken na het zaaien oogsten.

VERMEERDEREN

Laat de radijs in zaad schieten, wacht tot de zaadhulzen droog zijn, oogst het zaad.

EXTRA

Interessant als plant tussen planten die langer nodig hebben om groot te worden. Zie rasters. Als snelle kiemer ook te gebruiken om andere groentenrijen aan te duiden zodat er rapper gewied kan worden.

OOGST RASTER

RA RADIJS

- BI** Bieslook
- SE** Selder
- SL** Sla
- RU** Rucola
- WP** Winterprei
- KR** Koolrabi
- KN** Koriander
- AJ** Ajuin
- RA** Radijs
- RB** Rode Biet

25 februari

10 april

--	--	--	--

laat 1 radijs in zaad schieten.

15 maart

25 april

25 juni

25 augustus

--	--	--	--

10 september

1 oktober

--	--	--	--

vervolg vorige reeks.

--	--	--	--

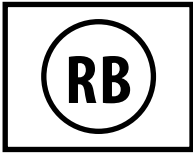

Rode Biet

Beta vulgaris

PLANTEN

Zaaien vanaf maart tot juli.

Bij groeistilstand(koude lente of droge zomer) schiet hij in zaad.

OOGSTEN

Ongeveer 3 maand na het zaaien, vroeg en laat gezaaide bieten groeien trager.

VERMEERDEREN

Oogst het zaad van de bieten die groeistilstand hebben gehad of wacht tot ze in de volgende lente in zaad schieten.

EXTRA

Oogst ze voor ze te hard zijn. Het sap is heerlijk!

OOGST RASTER

RODE BIET

- KN** Koriander
- PE** Peterselie
- SL** Sla
- RU** Rucola
- BR** Broccoli
- SP** Spinazie
- LB** Lage boon
- RA** Radijs
- MB** Mosterdblad
- KE** Kervel
- VL** Veldsla
- RB** Rode Biet

15 maart	25 april	15 juni	25 juli

10 maart	10 mei	10 juni	10 augustus

laat 1 mosterdplant in zaad schieten.

oogst de grote broccoli, laat de plant staan voor kleine broccolis.

10 september	15 april	15 mei	15 juli

laat 1 rode biet staan voor zaad. bescherm tegen de zware vorst.

laat de broccoli, rode biet, kervel en spinazie in zaad schieten.

oogst de zaden, laat een deel vallen.



Rode melde

Atriplex patula

PLANTEN

Regelmatig zaaien van maart tot juni.

OOGSTEN

Blaadjes oogsten, geven kleur aan de salade.

VERMEERDEREN

De planten die in de lente gezaaid zijn, schieten in juni in zaad. De zaden oogsten als ze droog zijn.

EXTRA

Oppassen voor overrompeling. Dit is een zeer veel zaad makende plant.

OOGST RASTER

RM RODE MELDE

VL Veldsla

RM Rode Melde

CO Courgette

15 april	15 juli	15 augustus	15 september

zaai de courgette voor eind februari.

laat de rode melde in zaad gaan.

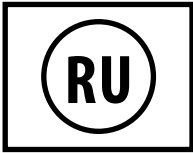

Rucola

Eruca sativa

PLANTEN

Regelmatig zaaien vanaf februari tot augustus.

OOGSTEN

Heel het jaar door.

VERMEERDEREN

laat de planten regelmatig in zaad schieten, snij ze terug als de zaadhulzen droog zijn, oogst een deel van de zaden en laat een deel vallen.

EXTRA

Vervroeg uw rucola-plekje in de lente door er een omgekeerde 5l-waterfles op te zetten. Zo hebt u sneller jonge blaadjes.

OOGST RASTER

RU RUCOLA

- (BA) Basilicum
- (SL) Sla
- (WL) Winterpostelein
- (AJ) Ajuin
- (LO) Look
- (KN) Koriander

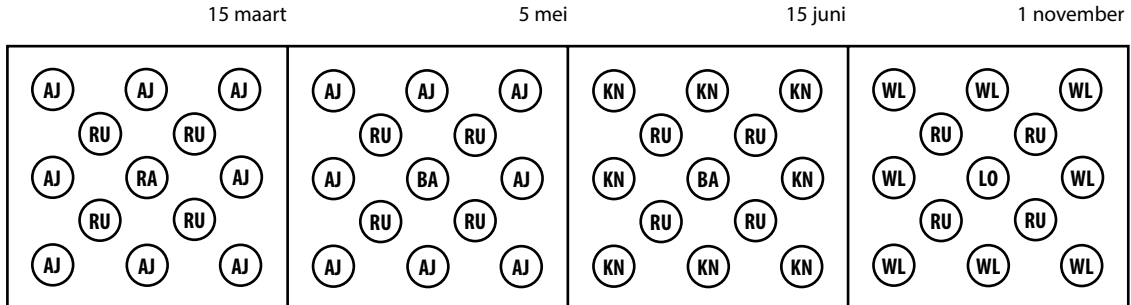

basilicum is voorgezaaid achter glas sinds begin april.

laat de koriander en rucola in zaad schieten.

--	--	--	--

--	--	--	--

--	--	--	--



Snijboon

Phaseolus vulgaris

PLANTEN

De boon zaaien vanaf mei tot juli.

OOGSTEN

Juli tot oktober.

VERMEERDEREN

Enkele bonen laten hangen tot ze verdrogen, de bonen eruit halen.

EXTRA

een goede plant om in de nazomer de hoogte in te laten gaan
boven op latere teelten(combinaties=zie rasters).

OOGST RASTER

SN SNIJBOON

- SN** Snijboon **MB** Mosterdblاد **ZL** Zomerpostelein
- KO** Komkommer **RB** Rode Biet **KR** Koriander

15 april	15 mei	15 juni	1 augustus																																																																																																				
<table border="1" style="width: 100%; border-collapse: collapse;"> <tr><td>ZL</td><td>ZL</td><td>KO</td><td>ZL</td><td>ZL</td></tr> <tr><td>ZL</td><td>ZL</td><td>ZL</td><td>ZL</td><td>ZL</td></tr> <tr><td>SL</td><td>ZL</td><td>SL</td><td>ZL</td><td>SL</td></tr> <tr><td>ZL</td><td>ZL</td><td>ZL</td><td>ZL</td><td>ZL</td></tr> <tr><td>SL</td><td>ZL</td><td>SL</td><td>ZL</td><td>SL</td></tr> </table>	ZL	ZL	KO	ZL	ZL	ZL	ZL	ZL	ZL	ZL	SL	ZL	SL	ZL	SL	ZL	ZL	ZL	ZL	ZL	SL	ZL	SL	ZL	SL	<table border="1" style="width: 100%; border-collapse: collapse;"> <tr><td>SN</td><td>ZL</td><td>KO</td><td>ZL</td><td>SN</td></tr> <tr><td>ZL</td><td>RB</td><td>ZL</td><td>RB</td><td>ZL</td></tr> <tr><td>SL</td><td>ZL</td><td>SL</td><td>ZL</td><td>SL</td></tr> <tr><td>ZL</td><td>RB</td><td>ZL</td><td>RB</td><td>ZL</td></tr> <tr><td>SL</td><td>ZL</td><td>SL</td><td>ZL</td><td>SL</td></tr> </table>	SN	ZL	KO	ZL	SN	ZL	RB	ZL	RB	ZL	SL	ZL	SL	ZL	SL	ZL	RB	ZL	RB	ZL	SL	ZL	SL	ZL	SL	<table border="1" style="width: 100%; border-collapse: collapse;"> <tr><td>SN</td><td></td><td>KO</td><td></td><td>SN</td></tr> <tr><td></td><td>RB</td><td></td><td>RB</td><td></td></tr> <tr><td>MB</td><td></td><td>KR</td><td></td><td>MB</td></tr> <tr><td></td><td>RB</td><td></td><td>RB</td><td></td></tr> <tr><td>MB</td><td></td><td>MB</td><td></td><td>MB</td></tr> </table>	SN		KO		SN		RB		RB		MB		KR		MB		RB		RB		MB		MB		MB	<table border="1" style="width: 100%; border-collapse: collapse;"> <tr><td>SN</td><td></td><td>KO</td><td></td><td>SN</td></tr> <tr><td></td><td></td><td></td><td></td><td></td></tr> <tr><td>MB</td><td></td><td>KR</td><td></td><td>MB</td></tr> <tr><td></td><td></td><td></td><td></td><td></td></tr> <tr><td>MB</td><td></td><td>MB</td><td></td><td>MB</td></tr> </table>	SN		KO		SN						MB		KR		MB						MB		MB		MB
ZL	ZL	KO	ZL	ZL																																																																																																			
ZL	ZL	ZL	ZL	ZL																																																																																																			
SL	ZL	SL	ZL	SL																																																																																																			
ZL	ZL	ZL	ZL	ZL																																																																																																			
SL	ZL	SL	ZL	SL																																																																																																			
SN	ZL	KO	ZL	SN																																																																																																			
ZL	RB	ZL	RB	ZL																																																																																																			
SL	ZL	SL	ZL	SL																																																																																																			
ZL	RB	ZL	RB	ZL																																																																																																			
SL	ZL	SL	ZL	SL																																																																																																			
SN		KO		SN																																																																																																			
	RB		RB																																																																																																				
MB		KR		MB																																																																																																			
	RB		RB																																																																																																				
MB		MB		MB																																																																																																			
SN		KO		SN																																																																																																			
MB		KR		MB																																																																																																			
MB		MB		MB																																																																																																			

komkommerplant gekocht of voorgekweekt sinds eind februari.

--	--	--	--

--	--	--	--

--	--	--	--

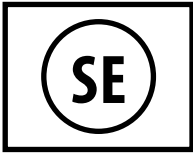

Selder

Apium graveolens

PLANTEN

Snijselder is de interessantste selder, blijft lang staan en kan regelmatig gesneden worden. Zaai in de lente, tussen februari en april.

OOGSTEN

Regelmatig terugsnijden.

VERMEERDEREN

Snijselder is tweejarig, de plant schiet in de volgende lente in zaad. Oogst een deel, laat een deel vallen.

EXTRA

Selder is een snelgroeïende groente dus niet enkel voor de soep maar ook voor extra smaak in de sla.



Sluitkool

Brassica oleracea

PLANTEN

Voorzaaien in februari/maart.
Uitplanten in april.
In de volle grond zaaien vanaf april tot juni.

OOGSTEN

Als er regelmatig gezaaid is, oogsten van juni tot november.
Wacht niet tot ze openbarsten.

VERMEERDEREN

Enkele planten niet oogsten, volgende lente schieten ze in zaad.
Beschermen tegen zware vorst.

EXTRA

Ideaal voor wie zeer vroege kool wil eten.

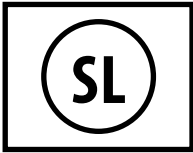

Sla

Lactuca

PLANTEN

Regelmatig zaaien vanaf februari tot augustus.

OOGSTEN

Als er regelmatig wordt gezaaid dan oogsten vanaf april tot december (afhankelijk van het weer).

VERMEERDEREN

Sla is eenjarig, In de zomer de zaden oogsten als de plant droog is.

EXTRA

Een doorlopende bron van jong leven in diverse kleuren en smaken.
Wacht niet op de krop mar eet de jonge bladeren.

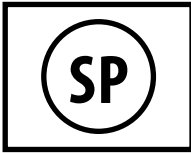

Spinazie

Spinacia oleracea

PLANTEN

Heel het jaar door kan spinazie gezaaid worden, behalve bij extreme warmte of vriestemperatuur. Het interessantste is om spinazie in de herfst en de lente te zaaien. Van augustus tot oktober en van februari tot maart.

OOGSTEN

Regelmatig terugsnijden.
Tot hij schiet

VERMEERDEREN

Enkele planten in de lente in zaad laten schieten en in de zomer de zaden oogsten als ze droog zijn. Laat een deel zaden vallen.

EXTRA

Goede bodembedekker in de winter.
Laat u niet bang maken voor nitriet-vergiftiging.
Dit komt enkel voor bij overnemeste teelten.

OOGST RASTER

SP SPINAZIE

- VL** Veldsla **RB** Rode Biet **SL** Sla **RM** Rode Melde **AJ** Ajuin **SP** Spinazie
LB Lage Boon **RA** Radijs **KN** Koriander **WA** Warmoes **PE** Peterselie **WO** Wortel

25 augustus	15 september	1 april	7 mei

Oogst de spinazie voor de laatste keer, laat 1 spinazieplant in zaad schieten.

Oogst het spinaziezaad in juni/juli.

5 september	1 maart	1 april	15 mei

Warmoes staat er al sinds mei.

Oogst de spinazie voor de laatste keer, laat 1 plant in zaad schieten.

Geef hierna de lb meer en meer ruimte door de zpo te oogsten. Oogst het spinaziezaad in juni/juli.

25 augustus	5 februari	15 april	15 juni

Oogst de spinazie voor de laatste keer, laat 1 plant in zaad schieten.

Oogst het spinaziezaad in juni/juli.

25 augustus	1 oktober	1 mei

De krulandjvie staat er al sinds juli.



Shiso

Perilla frutescens

PLANTEN

In de lente zaaien, april/mei.

OOGSTEN

Regelmatig enkele bladjes oogsten voor de sla.

VERMEERDEREN

Shiso is een eenjarige plant. In de zomer de zaden oogsten.

EXTRA

Omdat hij zo op basilicum lijkt kunt u er ook pesto van maken.

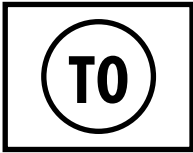

Tomaat

Solanum lycopersicum

PLANTEN

In maart voorzaaien achter glas, in mei verplanten.

OOGSTEN

Afhankelijk van het weer, in de zomer.

VERMEERDEREN

De zaden met een mes uit een tomaat halen en met hun eigen sap dat errond blijft hangen vastplakken op keukenpapier. In rijen van 7 zaden.

Later het keukenpapier in stukjes knippen en de zaden met papier zaaien.

EXTRA

Haal de okselscheuten (nieuwe stengels die groeien vanuit de aanhechting van een blad met de stengel) weg zodat de plant in de hoogte groeit en geen struik vormt. Zet de tomatenplanten goed ver uit elkaar (2m) zodat ze minder gemakkelijk schimmelen. Uiteraard mogen er andere planten tussen staan.

Geef planten die buiten staan een afdakje.

Tomaat is niet inheems en zal dus bij temperaturen onder de 12°C in de zomer gewoon verwelken (phytophthora)



Venkel

Foeniculum vulgare

PLANTEN

Dit is een venkel die geen knollen geeft, knolvenkel vraagt gigantische hoeveelheden water. Zaai in de lente en zomer of vraag enkele plantjes aan iemand die de plant heeft.

OOGSTEN

Oogst regelmatig de blaadjes, snij de plant regelmatig terug.

VERMEERDEREN

Snij de plant niet terug, hij zal in de late zomer in zaad gaan, oogst de gedroogde zaden voor de keuken en laat een deel vallen voor nieuwe planten. Het is een doorlevende plant.

EXTRA



Veldsla

Valerianella locusta

PLANTEN

Zaaien vanaf augustus tot februari.

OOGSTEN

Vanaf oktober tot april.

VERMEERDEREN

In de lente schiet de veldsla in zaad, oogst de droge zaden in de vroege zomer.

EXTRA

Goede bodembedekker tijdens de winter.



Warmoes

Vulgaris

PLANTEN

Regelmatig zaaien vanaf april tot juni.

OOGSTEN

Heel het jaar door, beschermen tegen zware vrieskoude.

VERMEERDEREN

Warmoes is tweejarig, schiet de volgende lente in zaad en de zaden kunnen geoogst worden in de zomer. Laat een deel zaden vallen.

EXTRA

Moestuin is vernoemd naar warmoes.
Dit was een zeer belangrijke plant in de middeleeuwen.

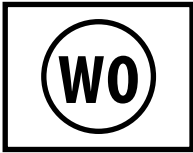

Wortel

Daucus carota

PLANTEN

Regelmatig zaaien van februari tot april en in juli en augustus.

OOGSTEN

Oogsten vanaf juni tot november.

VERMEERDEREN

Wortels zijn tweejarig, laat enkele wortels staan in de lente zullen ze in zaad schieten.

EXTRA

Ook in mei en juni kan er gezaaid worden maar dan is er veel kans dat de wortelvlieg eitjes komt leggen.



Winterprei

Allium ampeloprasum

PLANTEN

Zaaien in juni.

OOGSTEN

vanaf december tot april, vlak na de winter krijgen ze een groeispuurt.

VERMEERDEREN

Laat enkele planten staan, in de lente schieten ze in zaad.

EXTRA

Zelfs al ziet de prei er niet uit in de winter, toch zal hij mooi worden bij de eerste warme weken in de lente. Pas op want ze schieten dan ook snel door.



Winterpostelein

Claytonia perfoliata

PLANTEN

Zaai de winterpostelein in augustus/september/october.

OOGSTEN

De hele winter regelmatig terugsnijden.

VERMEERDEREN

In de lente schieten ze in zaad, verspreid de zaden direct en oogst er enkele om uit te delen, in de herfst komen de planten terug.

EXTRA

Zeer goede bodembedekker voor de winter.

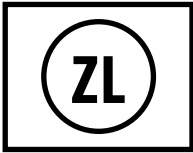

Zomerpostelein

Portulaca oleracea

PLANTEN

Regelmatig zaaien in de lente en vroege zomer.

OOGSTEN

regelmatig oogsten in de late lente en zomer.

VERMEERDEREN

De planten schieten in zaad in de zomer, laat een deel van de zaden vallen voor de volgende zomer.

EXTRA

Zeer goede bodembedekker onder tomaten en komkommer in volle zomer

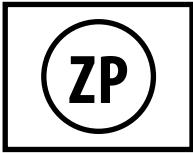

Zomerprei

Allium ampeloprasum

PLANTEN

Voorzaaien in januari/februari.
Uitplanten in maart/april.

OOGSTEN

Oogsten in de zomer en herfst.

VERMEERDEREN

Laat enkele planten staan, de volgende lente zullen ze in zaad gaan.

EXTRA

Wat u niet in de herfst oogst kan ook na de winter geoogst worden.



Zuring

Rumex

PLANTEN

Zaai in de lente.

OOGSTEN

Regelmatig terugsnijden.

VERMEERDEREN

De volgende lente schieten de planten in zaad.

EXTRA

Bronnen

- Food and Agriculture Organizations of UN - *Environment and Natural Resources Working Paper*
- European Soil Portal - *Atlas of Soil Biodiversity*
- Ecologisch Leven en Tuinieren
- Hans Peter Rusch / Hans Muller
- Edwin Pfeiffer

Volgende mensen hebben gewerkt aan dit boek

- Frank Ruymen
- Pieter Vastmans
- Zia Aliyev
- Scott Corey Wilson
- Sebastian Gibberd
- Jon Davison
- Marcello Carlo Negri
- Helena Bulens

This work is licensed under the
Creative Commons Attribution-NonCommercial 4.0 International License.

To view a copy of this license, visit

<http://creativecommons.org/licenses/by-nc/4.0/>



Plukrijp voor dummies - 2014

www.plukrijp.be

